



PREMASGARD® 1140 PREMASREG® 1141

D Bedienungs- und Montageanleitung

Druck- und Differenzdruckmessumformer/-schalter, mit Mehrbereichumschaltung und einstellbarem, schaltendem und aktivem Ausgang, Serie Thor II, incl. Anschluss-Set

GB Operating Instructions, Mounting & Installation

Pressure and differential pressure measuring transducers/switches with multi-range switching and adjustable switching and active output, series Thor II, including connection set

F Notice d'instruction

Pressostat/convertisseur de pression et de pression différentielle, avec commutation multi-gamme et sortie réglable en tout ou rien ou active, série Thor II, y compris kit de raccordement

RU Руководство по монтажу и обслуживанию

Преобразователь давления измерительный и преобразователь давления измерительный дифференциальный/ реле давления, с настраиваемым релейным и переключаемым диапазоном измерения и активным выходом, серия Thor II, вкл. соединительный комплект



PREMASGARD® 1140
PREMASREG® 1141



PREMASGARD® 1140
PREMASREG® 1141

mit Display
with display
avec écran
с дисплеем



S+S REGELTECHNIK

S+S REGELTECHNIK GMBH
PIRNER STRASSE 20
90411 NÜRNBERG / GERMANY

FON +49 (0) 911 / 5 19 47-0
FAX +49 (0) 911 / 5 19 47-70

mail@SplusS.de
www.SplusS.de



Herzlichen Glückwunsch!

Sie haben ein deutsches Qualitätsprodukt erworben.

Congratulations!

You have bought a German quality product.

Félicitations!

Vous avez fait l'acquisition d'un produit allemand de qualité.

Примите наши поздравления!

Вы приобрели качественный продукт, изготовленный в Германии.

PREMASGARD® 1140
PREMASREG® 1141



S+S REGELTECHNIK

Maßzeichnung
 Dimensional drawing
 Plan coté
 Габаритный чертеж

PREMASGARD® 1140
PREMASREG® 1141

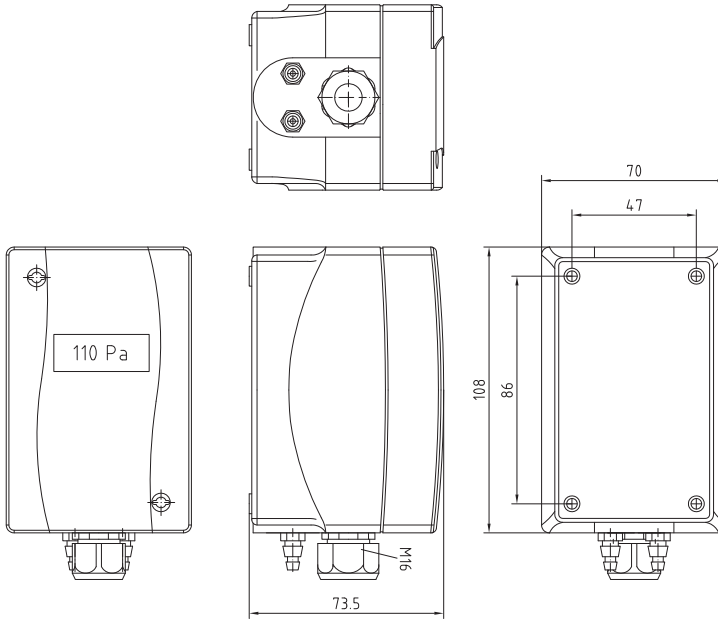

PREMASGARD® 1140
PREMASREG® 1141

Anschlüsse
 Connections
 Raccordements
 Соединительные патрубки



D) PREMASGARD® 1140 / PREMASREG® 1141

Qualitätsprodukt für HKL-Bereich, Genauigkeit $\pm 1,5\%$ oder $\pm 3\%$

Die kalibrierfähigen, kompakten Drucksensoren PREMASGARD® 1140 (Serie) sind mit vier umschaltbaren Messbereichen und mit Display ausgestattet (vier Geräte in einem).

Die elektronischen Drucksensoren und -schalter PREMASREG® 1141 sind mit vier umschaltbaren Messbereichen, einem schaltenden Ausgang, einem stetigen Ausgang und mit einem Display zur Einstellung des Schaltpunktes und zur IST-Druckanzeige ausgestattet (vier Geräte in einem, plus Druckdifferenzschalter / Differenzdruckwächter, stetiger Druckfühler im selben Gerät).

Der Drucksensor dient zur Messung von Über-, Unter- oder Differenzdrücken in sauberer Luft, mit Grenzertschaltung. Das piezoresistive Messelement garantiert eine hohe Zuverlässigkeit und Genauigkeit. Der Einsatz der Druckfühler erfolgt in der Reinraum-, Medizin- und Filtertechnik, in Lüftungs- und Klimakanälen, in Spritzkabinen, in Großküchen, zur Filterüberwachung und Füllstandsmessung oder zur Ansteuerung von Frequenzumrichtern. Das Messmedium des Druckmessumformer ist Luft (nicht kondensierend) oder gasförmige, nicht aggressive, nicht brennbare Medien. Der Druckfühler verfügt über einen manuellen Nullpunktaster und über ein Offsetpoti zur Korrektur des Endwertes und des Schaltpunktes. Ein Feinabgleich durch den Anwender ist jederzeit möglich. Die Lieferung erfolgt incl. Anschlussset ASD-06 (2 m Anschlusschlauch, zwei Druckanschlussnippeln, Schrauben).

TECHNISCHE DATEN:

Spannungsversorgung:	24V AC ($\pm 20\%$) und 15...36V DC ($\pm 10\%$) bei U-Variante 15...36V DC ($\pm 10\%$) bei I-Variante (bürdenabhängig)
Leistungsaufnahme:	< 1 VA / 24V DC, < 2,2 VA / 24V AC
Messbereiche:	Mehrbereichsumschaltung mit 4 umschaltbaren Messbereichen siehe Tabelle
Medientemperatur:	0...+50 °C
Druckanschluss:	4/6 x 11 mm (Schläuche $\varnothing = 4/6$ mm), Druckanschluss-Stutzen aus Metall
Druckart:	Differenzdruck
Über-/Unterdruck:	max. ± 200 hPa
Signalfilterung:	umschaltbar 1 s / 10 s
Medium:	saubere Luft und nicht aggressive, nicht brennbare Gase

PREMASGARD® 1140

Ausgangssignal:	0-10V oder 4...20 mA
elektrischer Anschluss:	2- oder 3-Leiteranschluss
Genauigkeit:	$\pm 1,5\%$ EW (bei 20 °C) mit Display $\pm 3,0\%$ EW (bei 20 °C) ohne Display (optional $\pm 1,5\%$ EW)
Summe von	
Linierität+Hysterese:	< $\pm 1\%$ EW mit Display < $\pm 2\%$ EW ohne Display, Standardversion (optional $\pm 1\%$ EW)
Temp. Driftwerte:	$\pm 0,1\%$ / °C mit Display $\pm 0,3\%$ / °C ohne Display
Nullpunkt-Offset:	< $\pm 0,7\%$ EW mit Display < $\pm 1,5\%$ EW ohne Display

PREMASREG® 1141

Ausgangssignal:	0-10V 1 Wechsler (24V / 1 A)
elektrischer Anschluss:	3-Leiteranschluss (U)
Genauigkeit:	$\pm 1,5\%$ EW (bei 20 °C)
Summe von	
Linierität+Hysterese:	< $\pm 1\%$ EW
Temp. Driftwerte:	$\pm 0,1\%$ / °C
Nullpunkt-Offset:	< $\pm 0,7\%$ EW

Gehäuse: schlagfester Kunststoff, Werkstoff Polyamid, 30% glaskugelverstärkt,
Farbe reinweiß (ähnlich RAL 9010)

Abmaße: 108 x 72,5 x 70 mm (Thor II)

elektrischer Anschluss: 0,14 - 1,5 mm², über **abziehbare Steckschraubklemme**

Kabelverschraubung: M 16, mit Zugentlastung

Luftfeuchte: < 95% r.H., nicht kondensierende Luft

Schutzklasse: III (nach EN 60 730)

Schutzart: IP 65 (nach EN 60 529)

Normen: CE-Konformität nach EMV-Richtlinie 2004 / 108 / EC,
nach EN 61326-1:2006, nach EN 61326-2-3:2006

Ausstattung: **Display mit Beleuchtung**, 2-zeilig, 37 x 16 mm (B x H), zur Anzeige des IST-Druckes und/oder des SOLL-Druckes bzw. Unter- und Überschreitung des Messbereiches

ZUBEHÖR: incl. Anschluss-Set **ASD-06** (Nippel gerade) - (im Lieferumfang enthalten)
Anschlussnippel **ASD-07** (im 90°-Winkel)
Druckauslass **DAL-1** für Decken- oder Wandeinbau (z.B. in Reinräumen)

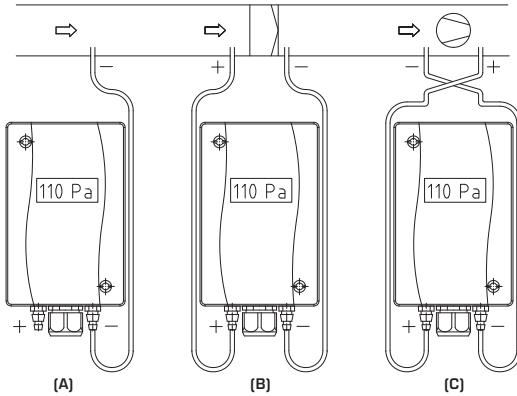
**ÜBERWACHUNGSARTEN:**

- (A) Unterdruck:**.....P1 (+) wird nicht angeschlossen,
ist luftseitig offen gegen Atmosphäre
P2 (-) Anschluss im Kanal
- (B) Filter:**.....P1 (+) Anschluss vor dem Filter
P2 (-) Anschluss nach dem Filter
- (C) Ventilator:**.....P1 (+) Anschluss vor dem Ventilator
P2 (-) Anschluss nach dem Ventilator

Die Druckanschlüsse sind am Druckschalter mit P1 (+) höherer Druck und P2 (-) niedrigerer Druck gekennzeichnet:

Umrechnungstabelle für Druckwerte:

Einheit	=	bar	mbar	Pa	kPa	mWs
1 Pa		0,00001 bar	0,01 mbar	1 Pa	0,001 kPa	0,000101971 mWs
1 kPa		0,01 bar	10 mbar	1000 Pa	1 kPa	0,101971 mWs
1 bar		1 bar	1000 mbar	100000 Pa	100 kPa	10,1971 mWs
1 mbar		0,001 bar	1 mbar	100 Pa	0,1 kPa	0,0101971 mWs
1 mWs		0,0980665 bar	98,0665 mbar	9806,65 Pa	9,80665 kPa	1 mWs

max. Messbereich	Druckbereich [einstellbar]	Typ / WG1 Artikel-Nr.	Ausstattung	Ausgang
0 ... + 1000 Pa	0 ... 100 Pa 0 ... 300 Pa 0 ... 500 Pa 0 ... 1000 Pa	PREMASGARD-1141-0010-200		0-10V
		PREMASGARD-1141-2010-200	mit Display	0-10V
		PREMASGARD-1142-0010-200		4...20mA
		PREMASGARD-1142-2010-200	mit Display	4...20mA
		PREMASREG-1141-2011-200	mit Display	0-10V 1x Wechsler
- 1000 ... + 1000 Pa	- 100 ... + 100 Pa - 300 ... + 300 Pa - 500 ... + 500 Pa - 1000 ... + 1000 Pa	PREMASGARD-1141-0020-200		0-10V
		PREMASGARD-1141-2020-200	mit Display	0-10V
		PREMASGARD-1142-0020-200		4...20mA
		PREMASGARD-1142-2020-200	mit Display	4...20mA
		PREMASREG-1141-2021-200	mit Display	0-10V 1x Wechsler
0 ... + 5000 Pa	0 ... 1000 Pa 0 ... 2000 Pa 0 ... 3000 Pa 0 ... 5000 Pa	PREMASGARD-1141-0050-200		0-10V
		PREMASGARD-1141-2050-200	mit Display	0-10V
		PREMASGARD-1142-0050-200		4...20mA
		PREMASGARD-1142-2050-200	mit Display	4...20mA
		PREMASREG-1141-2051-200	mit Display	0-10V 1x Wechsler
- 5000 ... + 5000 Pa	- 1000 ... + 1000 Pa - 2000 ... + 2000 Pa - 3000 ... + 3000 Pa - 5000 ... + 5000 Pa	PREMASGARD-1141-0060-200		0-10V
		PREMASGARD-1141-2060-200	mit Display	0-10V
		PREMASGARD-1142-0060-200		4...20mA
		PREMASGARD-1142-2060-200	mit Display	4...20mA
		PREMASREG-1141-2061-200	mit Display	0-10V 1x Wechsler
- 100 ... + 100 Pa	-50 ... +50 Pa -100 ... +100 Pa 0 ... +50 Pa 0 ... +100 Pa	PREMASGARD-1141-0110-200		0-10V
		PREMASGARD-1141-2110-200	mit Display	0-10V
		PREMASGARD-1142-0110-200		4...20mA
		PREMASGARD-1142-2110-200	mit Display	4...20mA
Mehrbereichs-umschaltung:	Über zwei DIP-Schalter (DIP1 und DIP2) können je nach Gerätetyp jeweils vier Druckbereiche eingestellt werden (Auslieferungszustand: max. Messbereich).			
Zubehör:	ASD-06 Anschluss-Set (im Lieferumfang enthalten) bestehend aus 2 Anschlussnippel (gerade) aus ABS, 2 m Schlauch aus PVC weich und 4 Blechschrauben ASD-07 Anschlussnippel (im 90°-Winkel) aus Kunststoff ABS DAL Druckauslass für Decken- oder Wandeinbau (z.B. in Reinräumen)			

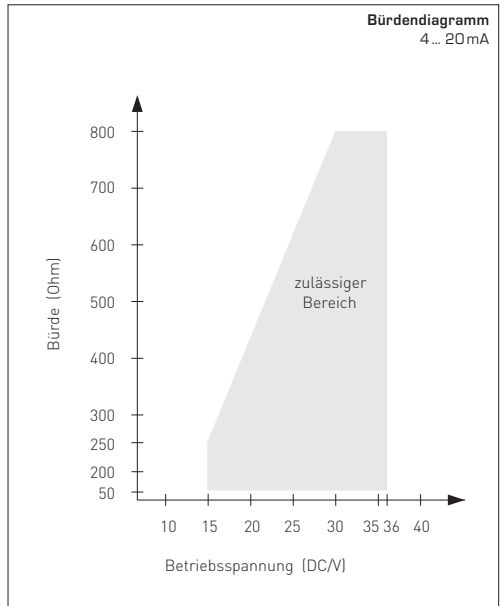
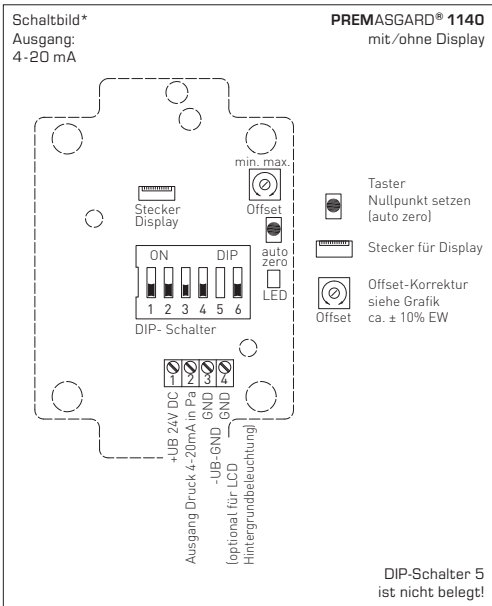
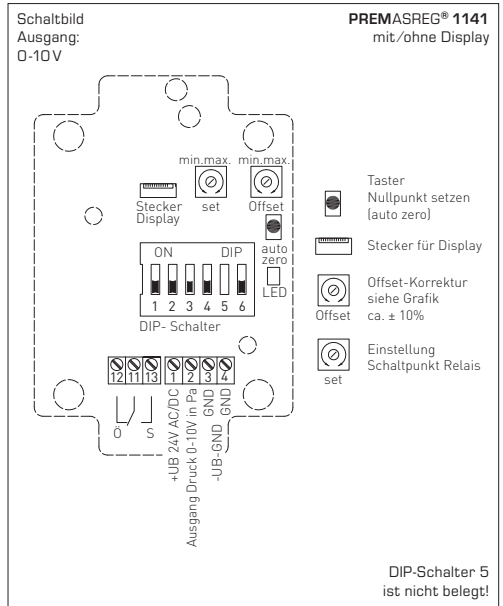
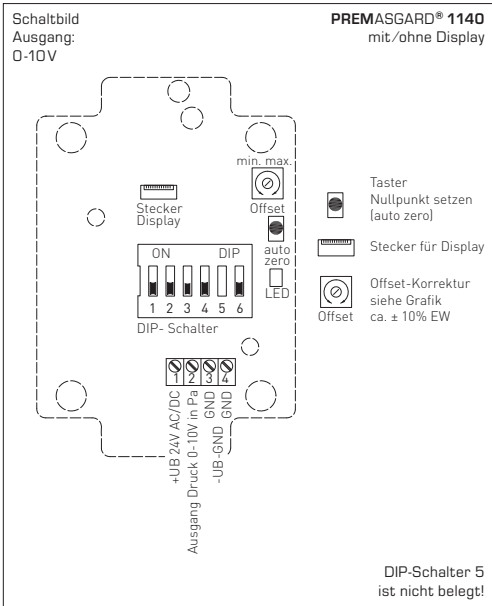

Anschluss*:

2-Leiter-Anschluss für Geräte ohne /mit Display (unbeleuchtet)

3-Leiter-Anschluss für Geräte mit beleuchtetem Display

Anzeige im Display:

PREMASGARD® 1140

Im Display wird in der 1. Zeile der **Ist-Druck** bis zur Messbereichsgrenze angezeigt.
Es erfolgt eine automatische Umschaltung zwischen den Einheiten Pa und hPa (100 Pa = 1 hP).

Pa = Pascal

hP = Hektopascal

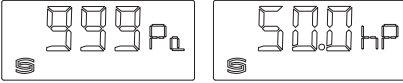

PREMASREG® 1141

Im Display wird in der 1. Zeile der **Ist-Druck** bis zur Messbereichsgrenze angezeigt.
Es erfolgt eine automatische Umschaltung zwischen den Einheiten Pa und hPa (100 Pa = 1 hP).

Pa = Pascal

hP = Hektopascal

In der 2. Zeile ist die Information zum **Schaltzustand des Relais** (als Kreis) sichtbar, sowie die Anzeige zum Druckschaltpunkt in Pa (einstellbar über das Set-Potentiometer).

○ Kreis, leer = Relais im Ruhezustand

● Kreis, voll = Relais angezogen

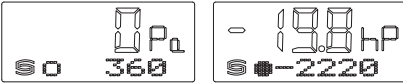

PREMASGARD® 1140 / PREMASREG® 1141 Anzeige Bereichsüber- bzw. -unterschreitung

Wird der Druckbereich über- oder unterschritten, wird in der 2. Displayzeile die Grenzüberschreitung angezeigt.

Der überschrittene Druckbereich wird blinkend mit der Kennzeichnung der Überlaufsrichtung in Pa dargestellt.

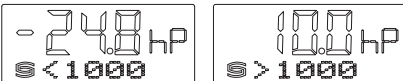

Automatisches Einstellen des Offsets:

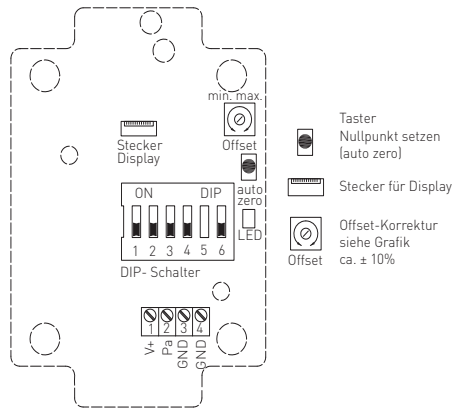

1. Zum Setzen des Nullpunktes muss das Gerät mindestens 60 Minuten in Betrieb sein.
2. Die Druckeingänge P(+) und P(-) sind mit einem Schlauch zu verbinden (Druckdifferenz zwischen den Eingängen = 0 Pa).
3. **Voraussetzung: DIP-Schalter 6 ist auf OFF.**
4. Zum Setzen des Nullpunktes muss der Taster 10 Sekunden ununterbrochen betätigt werden.

Mit dem Betätigen des Tasters wird ein Countdown von ca. 10 Sekunden gestartet. Die gelbe LED blinkt und der Countdownzähler wird im Display (optional) angezeigt.

Nach Ablauf der Countdownzeit erfolgt die Kalibrierung des Nullpunktes. Dies wird durch ein Dauerlicht der LED und im Display (optional) durch das Umschalten von "AUTO 0" nach "PROG 0" angezeigt.

Hinweis: Durch Loslassen des Tasters während des Countdowns (Zähler > 0) wird das Setzen des Nullpunktes sofort abgebrochen!



DIP-Schalter zur Einstellung

des Druckbereiches, der Ausgangsdämpfung und des Nullabgleichs:

Druckbereich einstellbar, max. Messbereich ist vom Gerätetyp abhängig					
0 ... 1000 Pa	0 ... 5000 Pa	-100 ... +100 Pa	-1000 ... +1000 Pa	-5000 ... +5000 Pa	DIP 1 DIP 2
0 ... 100 Pa	0 ... 1000 Pa	-50 ... +50 Pa	-100 ... +100 Pa	-1000 ... +1000 Pa	OFF OFF
0 ... 300 Pa	0 ... 2000 Pa	-100 ... +100 Pa	-300 ... +300 Pa	-2000 ... +2000 Pa	ON OFF
0 ... 500 Pa	0 ... 3000 Pa	0 ... +50 Pa	-500 ... +500 Pa	-3000 ... +3000 Pa	OFF ON
0 ... 1000 Pa	0 ... 5000 Pa	0 ... +100 Pa	-1000 ... +1000 Pa	-5000 ... +5000 Pa	ON ON

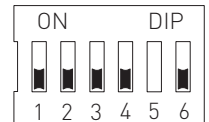

Mode Messbereich		Ausgangs-Dämpfung		Nullabgleich	
Mode einstellbar	DIP 3	Stärke bzw. Länge einstellbar	DIP 4	Funktion einstellbar	DIP 6
unidirektional (0...+MB)	OFF	groß (10 s)	OFF	Taster {auto zero}	OFF
bidirektional [-MB...+MB)	ON	klein (1 s)	ON	Potentiometer {Offset}	ON

Manuelles Einstellen des Offsets:

Voraussetzung: DIP-Schalter 6 ist auf ON.

Schalter muss auf ON stehen bleiben, wird auf OFF geschaltet ist der "auto offset" aktiviert.
Siehe auch "Automatisches Einstellen des Offsets"

In dieser Einstellung kann mit dem Potentiometer OFFSET ΔP abgeglichen werden.
Der Einstellbereich betragt ca. $\pm 10\%$ vom Druckbereich.
Hierbei kann ein anderer Referenzpunkt, als der Nullpunkt verwendet werden.

PREMASGARD® 1141 / PREMASREG® 1141

(MB: 0... +xx Pa)

Nach erfolgreicher Nullpunktkalibrierung betragt die Ausgangsspannung (bei Mittelstellung des Offsetreglers) 0 V bei 0 Pa Druckdifferenz!

Ausgangsspannung 0...10V
fur Druckdifferenz von 0 Pa bis Endwert

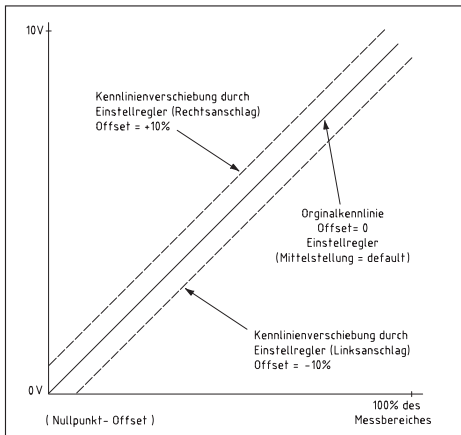

PREMASGARD® 1142

(MB: 0... +xx Pa)

Nach erfolgreicher Nullpunktkalibrierung betragt die Ausgangsspannung (bei Mittelstellung des Offsetreglers) 4 mA bei 0 Pa Druckdifferenz!

Ausgangsstrom 4...20 mA
fur Druckdifferenz von 0 Pa bis Endwert

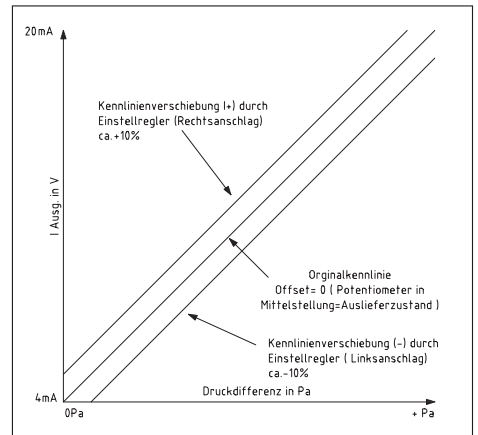

PREMASGARD® 1141 / PREMASREG® 1141

(MB: -xx ... +xx Pa)

Nach erfolgreicher Nullpunktkalibrierung betragt die Ausgangsspannung (bei Mittelstellung des Offsetreglers) 5 V bei 0 Pa Druckdifferenz!

Ausgangsspannung 0...10V
fur Druckdifferenz $-\Delta P... +\Delta P$

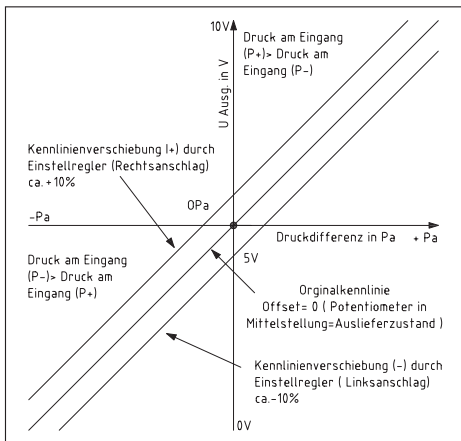

PREMASGARD® 1142

(MB: -xx ... +xx Pa)

Nach erfolgreicher Nullpunktkalibrierung betragt die Ausgangsspannung (bei Mittelstellung des Offsetreglers) 12 mA bei 0 Pa Druckdifferenz!

Ausgangsstrom 4...20 mA
fur Druckdifferenz $-\Delta P... +\Delta P$

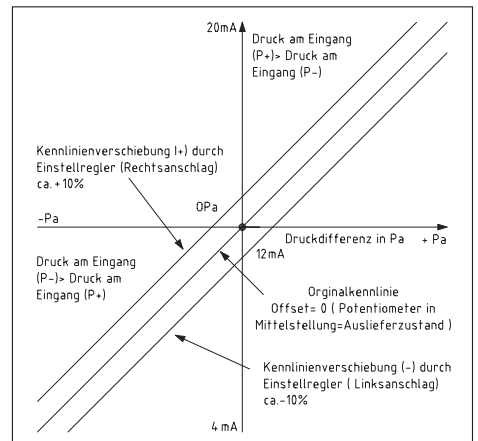

D Wichtige Hinweise

Die Einbaulage ist beliebig. Der Spannungsausgang ist kurzschlussfest, ein Anlegen einer Überspannung am Spannungsausgang zerstört das Gerät. Die Druckbereiche (Messbereiche) sind auf dem Geräteetikett angegeben. Bei Messdrücken außerhalb dieses Bereiches kommt es zu Fehlmessungen, zu erhöhten Abweichungen oder es kann zur Zerstörung des Druckmessumformer führen.

- Achtung, beim Einführen der Kabel ist darauf zu achten, dass dieses nicht unterhalb der Platine geführt wird. Hierdurch können die Schlauchverbindungen geknickt oder beschädigt werden!
- Die Druckeingänge sind „gepolt“, d.h. die Überdruckleitung muss am Eingang P+, die Unterdruckleitung am Eingang P- angeschlossen werden.
- Am Einstellregler kann das Ausgangssignal um $\pm 10\%$ vom Endwert des Messbereiches verschoben werden. Somit kann man eventuelle Alterungs- und Drifterscheinungen kompensieren.
- Beim Betrieb des Gerätes außerhalb des Spezifikationsbereiches entfallen alle Garantiansprüche.

Als AGB gelten ausschließlich unsere sowie die gültigen „Allgemeinen Lieferbedingungen für Erzeugnisse und Leistungen der Elektroindustrie“ (ZVEI Bedingungen) zuzüglich der Ergänzungsklausel „Erweiterter Eigentumsvorbehalt“.

Außerdem sind folgende Punkte zu beachten:

- Vor der Installation und Inbetriebnahme ist diese Anleitung zu lesen und die alle darin gemachten Hinweise sind zu beachten!
- Der Anschluss der Geräte darf nur an Sicherheitskleinspannung und im spannungslosen Zustand erfolgen. Um Schäden und Fehler am Gerät (z.B. durch Spannungsinduktion) zu verhindern, sind abgeschirmte Leitungen zu verwenden, eine Parallelverlegung zu stromführenden Leitungen zu vermeiden und die EMV- Richtlinien zu beachten.
- Dieses Gerät ist nur für den angegebenen Verwendungszweck zu nutzen, dabei sind die entsprechenden Sicherheitsvorschriften des VDE, der Länder, ihrer Überwachungsorgane, des TÜV und der örtlichen EVU zu beachten. Der Käufer hat die Einhaltung der Bau- und Sicherheitsbestimmung zu gewährleisten und Gefährdungen aller Art zu vermeiden.
- Für Mängel und Schäden, die durch unsachgemäße Verwendung dieses Gerätes entstehen, werden keinerlei Gewährleistungen und Haftungen übernommen.
- Folgeschäden, welche durch Fehler an diesem Gerät entstehen, sind von der Gewährleistung und Haftung ausgeschlossen.
- Die Installation der Geräte darf nur durch Fachpersonal erfolgen.
- Es gelten ausschließlich die technischen Daten und Anschlussbedingungen der zum Gerät gelieferten Montage- und Bedienungsanleitung. Abweichungen zur Katalogdarstellung sind nicht zusätzlich aufgeführt und im Sinne des technischen Fortschritts und der stetigen Verbesserung unserer Produkte möglich.
- Bei Veränderungen der Geräte durch den Anwender entfallen alle Gewährleistungsansprüche.
- Dieses Gerät darf nicht in der Nähe von Wärmequellen (z.B. Heizkörpern) oder deren Wärmestrom eingesetzt werden, eine direkte Sonneneinstrahlung oder Wärmeeinstrahlung durch ähnliche Quellen (starke Leuchte, Halogenstrahler) ist unbedingt zu vermeiden.
- Der Betrieb in der Nähe von Geräten, welche nicht den EMV- Richtlinien entsprechen, kann zur Beeinflussung der Funktionsweise führen.
- Dieses Gerät darf nicht für Überwachungszwecke, welche ausschließlich dem Schutz von Personen gegen Gefährdung oder Verletzung dienen und nicht als Not-Aus-Schalter an Anlagen und Maschinen oder vergleichbare sicherheitsrelevante Aufgaben verwendet werden.
- Die Gehäuse- und Gehäusezubehörmaße können geringe Toleranzen zu den Angaben dieser Anleitung aufweisen.
- Veränderungen dieser Unterlagen sind nicht gestattet.
- Reklamationen werden nur vollständig in Originalverpackung angenommen.

Vor der Installation und Inbetriebnahme ist diese Anleitung zu lesen und die alle darin gemachten Hinweise sind zu beachten!

Quality product for HVAC sector, accuracy ± 1.5% or ± 3%

The calibrateable compact pressure sensors PREMASGARD® 1140 [series] are equipped with four switchable measuring ranges and with display (4 devices in one).

Electronic pressure sensors and switches PREMASREG® 1141 are equipped with four switchable measuring ranges, one switching output and one continuous output, and a display for setting the switchpoint and to display the ACTUAL pressure (four devices in one plus differential pressure switch/differential pressure monitor and continuous pressure sensor in one and the same device).

The pressure sensor is used for above-atmospheric, below-atmospheric, or differential pressure measurement in clean air with limit value switching. The piezo-resistive measuring element guarantees a high degree of reliability and accuracy. Applications of these pressure sensors are in clean room, medical and filter technology, in ventilation and air conditioning ducts, in spray booths, in large-scale catering facilities, for monitoring filters, for level measurement or for triggering frequency converters. Media measured with these pressure transducers are air (non-precipitating), or other gaseous non-aggressive, non-combustible media. The pressure sensor has a manual zero point pushbutton and an offset potentiometer for final value and switchpoint correction. Fine adjustment by the user is possible at any time. A connection set ASD-06 (2 m connection hose, two pressure connection nipples, screws) is included in the scope of supply.

TECHNICAL DATA:

Power supply:24 V AC (± 20%) and 15...36 V DC (± 10%)
Power consumption:< 1 VA / 24 V DC, < 2.2 VA / 24 V AC
Measuring ranges:**multi-range switching with 4 switchable measuring ranges**
see table
Media temperature:.....0...+ 50 °C
Pressure connection:.....4/6 x 11 mm (hoses Ø = 4/6 mm), metal pressure connection nozzles
Type of pressure:differential pressure
Above-/below-atmospheric pressure:.....max. ± 200 hPa
Signal filtering:**switchable 1 s / 10 s**
Medium:.....clean air and other non-aggressive, non-combustible gases

PREMASGARD® 1140

Output signal:.....0 -10V or 4...20 mA
Electrical connection:.....2- or 3-wire connection
Accuracy:.....**± 1.5% of final value (at 20°C) with display**
± 3.0% of final value (at 20°C) without display
(optional ± 1.5% of final value)
Sum of
Linearity+hysteresis:< ± 1% of final value with display
< ± 2% of final value without display, standard
(optional ± 1% of final value)
Temperature drift values:± 0.1% / °C with display
± 0.3% / °C without display
Zero point offset:< ± 0.7% of final value with display
< ± 1.5% of final value without display

PREMASREG® 1141

Output signal:.....0 -10V
1 changeover contact (24 V / 1 A)
Electrical connection:.....3-wire connection (U)
Accuracy:.....**± 1.5% of final value (at 20°C)**
Sum of
Linearity + hysteresis:.....< ± 1% of final value
Temperature drift values:± 0.1% per °C
Zero point offset:.....< ± 0.7% of final value

Enclosure:.....impact-resistant plastic, material polyamide, 30 % glass-globe-reinforced,
with quick-locking screws, colour pure white (similar RAL9010)

Dimensions:.....108 x 72.5 x 70 mm (Thor II)

Electrical connection:.....0.14 - 1.5 mm², via **removable plug-in screw terminals**

Cable gland:.....M 16, including strain relief

Humidity:.....< 95 % r.H., non-precipitating air

Protection class:.....III (according to EN 60 730)

Protection type:.....IP 65 (according to EN 60 529)

Standards:.....CE conformity, according to EMC directive 2004 / 108 / EC,
according to EN 61326-1:2006, according to EN 61326-2-3:2006

Features:**two-line display with illumination**, 37 x 16 mm (W x H),
for displaying ACTUAL pressure and/or SETPOINT pressure respectively undercutting
or exceeding the measuring range

ACCESSORIES:including connection set **ASD-06** (nipple straight) - (included in the scope of delivery)
connection nipple **ASD-07** (at 90 degree angle)
pressure outlet **DAL-1** for ceiling or in-wall installation (e.g. in clean rooms)

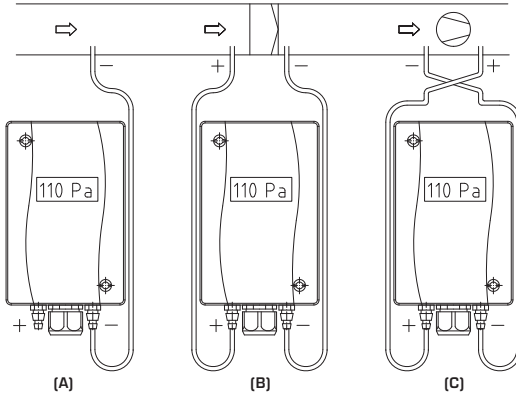

TYPES OF MONITORING:

- (A) Below-atmospheric pressure:**.....P1 (+) is not connected but open against atmosphere
P2 (-) connected to inside of duct
- (B) Filter:**.....P1 (+) connected upstream of filter
P2 (-) connected downstream of filter
- (C) Ventilator:**P1 (+) connected downstream of ventilator
P2 (-) connected upstream of ventilator

Pressure connections at the pressure switch are marked with P1 (+) for higher pressure and P2 (-) for lower pressure.

Conversion table for pressure values:

Unit =	bar	mbar	Pa	kPa	mH ₂ O
1 Pa	0.00001 bar	0.01 mbar	1 Pa	0.001 kPa	0.000101971 mH ₂ O
1 kPa	0.01 bar	10 mbar	1000 Pa	1 kPa	0.101971 mH ₂ O
1 bar	1 bar	1000 mbar	100000 Pa	100 kPa	10.1971 mH ₂ O
1 mbar	0.001 bar	1 mbar	100 Pa	0.1 kPa	0.0101971 mH ₂ O
1 mH ₂ O	0.0980665 bar	98.0665 mbar	9806.65 Pa	9.80665 kPa	1 mH ₂ O

Max. Measuring Range	Pressure Range [adjustable]	Type / WG1 Item No.	Features	Output
0 ... + 1000 Pa	0 ... 100 Pa 0 ... 300 Pa 0 ... 500 Pa 0 ... 1000 Pa	PREMASGARD-1141-0010-200		0-10V
		PREMASGARD-1141-2010-200	with Display	0-10V
		PREMASGARD-1142-0010-200		4...20mA
		PREMASGARD-1142-2010-200	with Display	4...20mA
		PREMASREG-1141-2011-200	with Display	0-10V 1x Changeover contact
- 1000 ... + 1000 Pa	- 100 ... + 100 Pa - 300 ... + 300 Pa - 500 ... + 500 Pa - 1000 ... + 1000 Pa	PREMASGARD-1141-0020-200		0-10V
		PREMASGARD-1141-2020-200	with Display	0-10V
		PREMASGARD-1142-0020-200		4...20mA
		PREMASGARD-1142-2020-200	with Display	4...20mA
		PREMASREG-1141-2021-200	with Display	0-10V 1x Changeover contact
0 ... + 5000 Pa	0 ... 1000 Pa 0 ... 2000 Pa 0 ... 3000 Pa 0 ... 5000 Pa	PREMASGARD-1141-0050-200		0-10V
		PREMASGARD-1141-2050-200	with Display	0-10V
		PREMASGARD-1142-0050-200		4...20mA
		PREMASGARD-1142-2050-200	with Display	4...20mA
		PREMASREG-1141-2051-200	with Display	0-10V 1x Changeover contact
- 5000 ... + 5000 Pa	- 1000 ... + 1000 Pa - 2000 ... + 2000 Pa - 3000 ... + 3000 Pa - 5000 ... + 5000 Pa	PREMASGARD-1141-0060-200		0-10V
		PREMASGARD-1141-2060-200	with Display	0-10V
		PREMASGARD-1142-0060-200		4...20mA
		PREMASGARD-1142-2060-200	with Display	4...20mA
		PREMASREG-1141-2061-200	with Display	0-10V 1x Changeover contact
- 100 ... + 100 Pa	-50 ... +50 Pa -100 ... +100 Pa 0 ... +50 Pa 0 ... +100 Pa	PREMASGARD-1141-0110-200		0-10V
		PREMASGARD-1141-2110-200	with Display	0-10V
		PREMASGARD-1142-0110-200		4...20mA
		PREMASGARD-1142-2110-200	with Display	4...20mA
Multi-range switching:	Four pressure ranges depending on the type of device can be preset via two DIP switches (DIP1 and DIP2). (Factory setting is maximum measuring range).			
Accessories:	ASD-06 connection set (included in the scope of delivery), consisting of 2 connection nipples (straight) made of ABS, 2 m PVC hose, soft, and 4 tapping screws ASD-07 connection nipples (at 90 degree angle) made of plastic, ABS DAL pressure outlet for ceiling or in-wall installation (e.g. in clean rooms)			

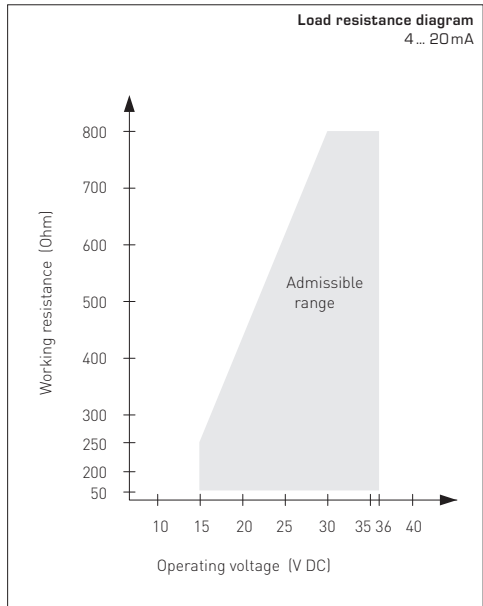
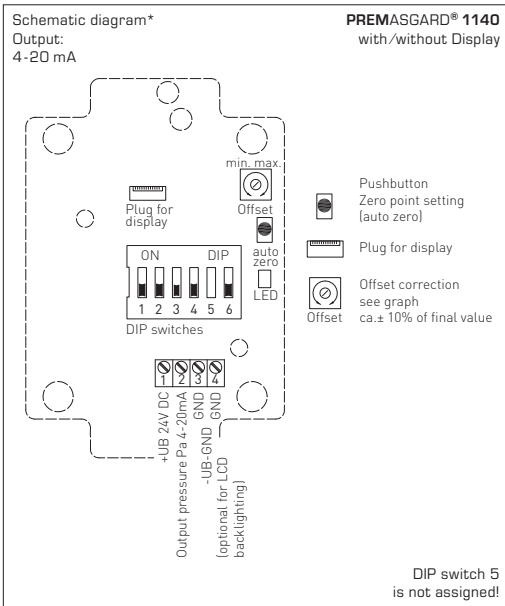
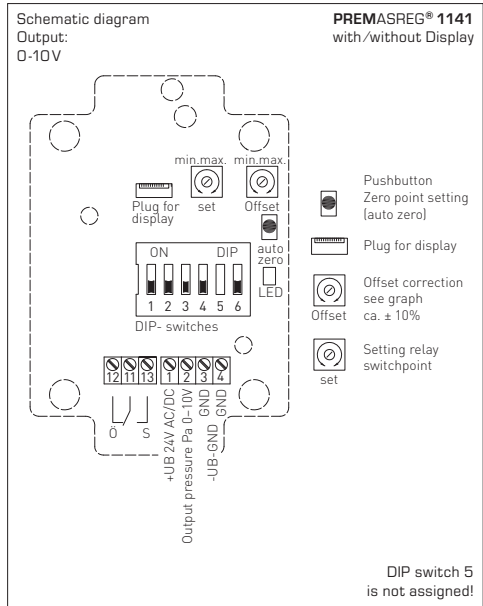
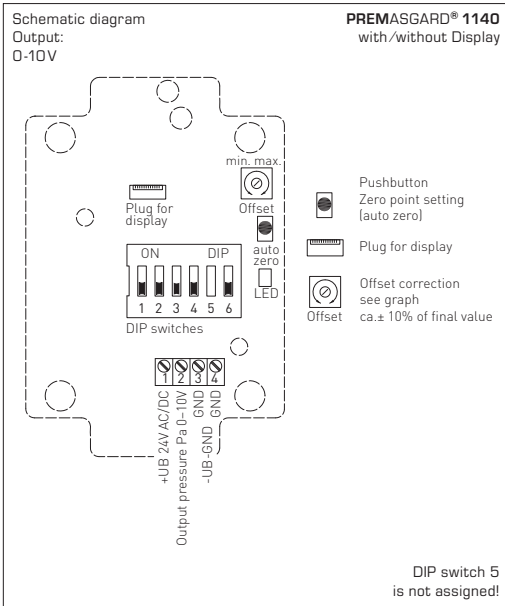

Connection*:

- 2-wire connection for devices with/without display (not illuminated)
- 3-wire connection for devices with illuminated display

Display readout:

PREMASGARD® 1140

In the display in the 1st line the **actual pressure** is indicated up to the measuring range limit.
Switching between the units Pa and hPa (100 Pa = 1 hPa) happens automatically. Characters displayed:

Pa = pascal
hP = hectopascal

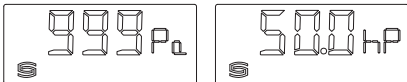

PREMASREG® 1141

In the display in the 1st line the **actual pressure** is indicated up to the measuring range limit.
Switching between the units Pa and hPa (100 Pa = 1 hPa) happens automatically. Characters displayed:

Pa = pascal
hP = hectopascal

In the 2nd line information regarding the **relay switching status** is visible (in form of a circle) as well as an indication of the pressure switchpoint in Pa (adjustable via set potentiometer).

- **Circle empty** = relay in idle state
- **Circle solid** = relay activated

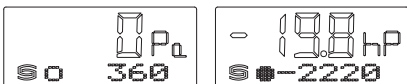

PREMASGARD® 1140 / PREMASREG® 1141

Indication of range exceedance respectively underrunning

When the pressure range is exceeded or underrun, the limit exceedance is indicated in the 2nd display line.

The exceeded pressure range is depicted blinking in Pa, showing the direction of overrunning.

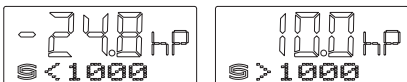

Automatic offset setting:

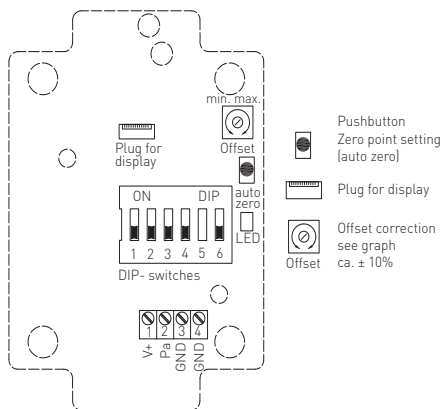

- For zero point setting, the device must be in operation for at least 60 minutes.
- Connect pressure inputs P(+) and P(-) with a hose.
(Pressure difference between the inputs = 0 Pa).
- Precondition: DIP switch 6 is in OFF position.**
- For zero point setting, press pushbutton uninterrupted for 10 seconds.

By pressing the pushbutton, a countdown of ca. 10 seconds is started. The yellow LED is blinking and the countdown is shown on the display (optional).

Zero point calibration takes place after the countdown period. This is indicated by continuous LED light and at the display (optional) by switching from "AUTO 0" to "PROG 0".

Note: By releasing the pushbutton during the countdown (counter > 0), zero point setting is immediately cancelled!



DIP switches for pressure range setting, output attenuation and zero compensation:

Pressure range adjustable, maximum measuring range depending on type of device						
0 ... 1000 Pa	0 ... 5000 Pa	-100 ... +100 Pa	-1000 ... +1000 Pa	-5000 ... +5000 Pa	DIP 1	DIP 2
0 ... 100 Pa	0 ... 1000 Pa	-50 ... +50 Pa	-100 ... +100 Pa	-1000 ... +1000 Pa	OFF	OFF
0 ... 300 Pa	0 ... 2000 Pa	-100 ... +100 Pa	-300 ... +300 Pa	-2000 ... +2000 Pa	ON	OFF
0 ... 500 Pa	0 ... 3000 Pa	0 ... +50 Pa	-500 ... +500 Pa	-3000 ... +3000 Pa	OFF	ON
0 ... 1000 Pa	0 ... 5000 Pa	0 ... +100 Pa	-1000 ... +1000 Pa	-5000 ... +5000 Pa	ON	ON

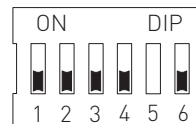

Type measuring range		Output attenuation		Zero point calibration	
Type adjustable	DIP 3	magnitude respectively interval adjustable	DIP 4	function adjustable	DIP 6
unidirectional [0...+MR]	OFF	Great (10 s)	OFF	Pushbutton (auto zero)	OFF
bidirectional [-MR...+MR]	ON	Small (1 s)	ON	Potentiometer (Offset)	ON

Manual offset adjustment:

Precondition: DIP switch 6 is in ON position.

Switch must remain in ON position. If switched to OFF, "auto offset" is activated.
See also "Automatic offset setting".

At this setting OFFSET ΔP can be aligned at the potentiometer.
The range for adjustment is ca. $\pm 10\%$ of the pressure range.
A different reference point other than the zero point can be used here.

PREMASGARD® 1141 / PREMASREG® 1141

(Range: 0... +xx Pa)

After successful zero point calibration, the output voltage is 0 V at 0 Pa pressure difference (with the offset knob in central position)!

Output voltage 0...10 V
for pressure difference from 0 Pa to final value

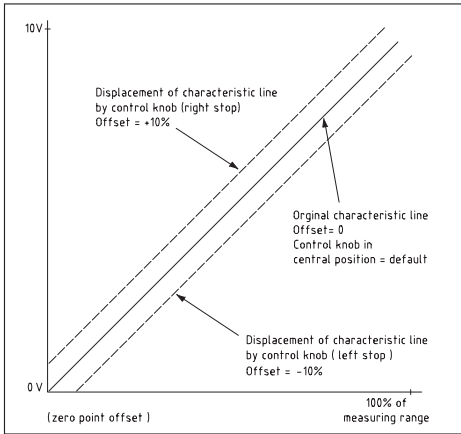

PREMASGARD® 1142

(Range: 0... +xx Pa)

After successful zero point calibration, the output current is 4 mA at 0 Pa pressure difference (with the offset knob in central position)!

Output current 4...20 mA
for pressure difference from 0 Pa to final value

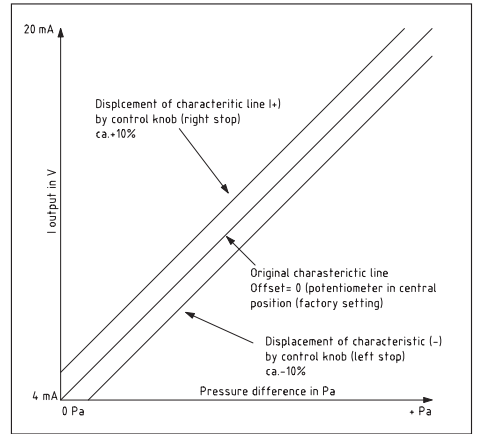

PREMASGARD® 1141 / PREMASREG® 1141

(Range: -xx ... +xx Pa)

After successful zero point calibration, the output voltage is 5 V at 0 Pa pressure difference (with the offset knob in central position)!

Output voltage 0...10 V
for pressure difference - ΔP ... + ΔP

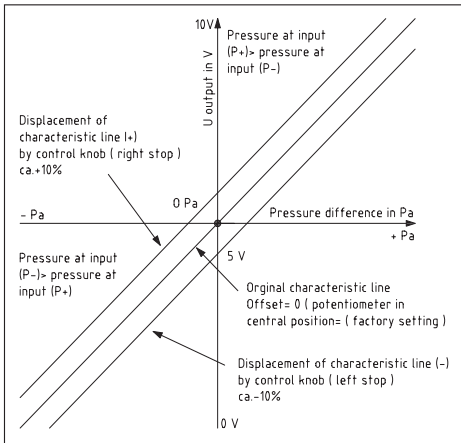

PREMASGARD® 1142

(Range: -xx ... +xx Pa)

After successful zero point calibration, the output current is 12 mA at 0 Pa pressure difference (with the offset knob in central position)!

Output current 4... 20 mA
for pressure difference - ΔP ... + ΔP

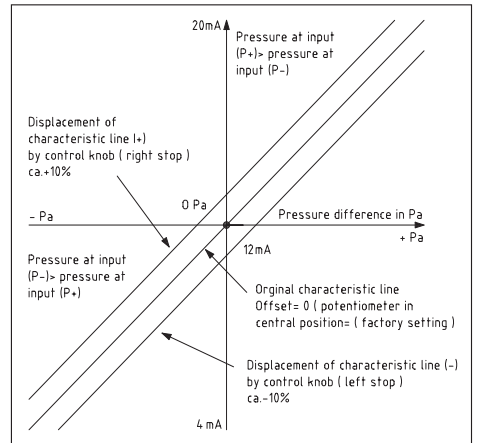

This device can be mounted in any position. The voltage output is short-circuit proof. Applying overvoltage at the voltage output will destroy this device. Pressure ranges are indicated on the device label. Applying measuring pressures beyond that range will cause mismeasurements and increased deviations or may destroy the device.

- Attention! When leading in cables, make sure, they do not go under the board.
This might buckle or damage hose connections!
- Pressure inputs are "poled" i.e. the above-atmospheric pressure line must be connected at input P+ and the below-atmospheric pressure line must be connected at input P-.
- At an adjusting element, the output signal can be offset by $\pm 10\%$ of the final value of the measuring range.
In this way, possible ageing or drift effects can be compensated.
- If this device is operated beyond the specified range, all warranty claims are forfeited.

Our "General Terms and Conditions for Business" together with the "General Conditions for the Supply of Products and Services of the Electrical and Electronics Industry" (ZVEI conditions) including supplementary clause "Extended Retention of Title" apply as the exclusive terms and conditions.

In addition, the following points are to be observed:

- These instructions must be read before installation and putting in operation and all notes provided therein are to be regarded!
- Devices must only be connected to safety extra-low voltage and under dead-voltage condition. To avoid damages and errors the device [e.g. by voltage induction] shielded cables are to be used, laying parallel with current-carrying lines is to be avoided, and EMC directives are to be observed.
- This device shall only be used for its intended purpose. Respective safety regulations issued by the VDE, the states, their control authorities, the TÜV and the local energy supply company must be observed. The purchaser has to adhere to the building and safety regulations and has to prevent perils of any kind.
- No warranties or liabilities will be assumed for defects and damages arising from improper use of this device.
- Consequential damages caused by a fault in this device are excluded from warranty or liability.
- These devices must be installed by authorised specialists only.
- The technical data and connecting conditions of the mounting and operating instructions delivered together with the device are exclusively valid. Deviations from the catalogue representation are not explicitly mentioned and are possible in terms of technical progress and continuous improvement of our products.
- In case of any modifications made by the user, all warranty claims are forfeited.
- This device must not be installed close to heat sources (e.g. radiators) or be exposed to their heat flow. Direct sun irradiation or heat irradiation by similar sources (powerful lamps, halogen spotlights) must absolutely be avoided.
- Operating this device close to other devices that do not comply with EMC directives may influence functionality.
- This device must not be used for monitoring applications, which solely serve the purpose of protecting persons against hazards or injury, or as an EMERGENCY STOP switch for systems or machinery, or for any other similar safety-relevant purposes.
- Dimensions of enclosures or enclosure accessories may show slight tolerances on the specifications provided in these instructions.
- Modifications of these records are not permitted.
- In case of a complaint, only complete devices returned in original packing will be accepted.

These instructions must be read before installation and putting in operation and all notes provided therein are to be regarded!

F **PREMASGARD® 1140 / PREMASREG® 1141**

Produit de qualité destiné au domaine CVC, précision $\pm 1,5\%$ ou $\pm 3\%$

Les capteurs PREMASGARD® 1140 (série), capteurs de pression compacts étalonnables, disposent de quatre plages de mesure commutables (4 appareils en un) et d'un afficheur.

Les capteurs PREMASREG® 1141 (série), capteurs de pression et pressostats électroniques, disposent de quatre plages de mesure commutables, d'une sortie en tout ou rien, d'une sortie analogique et d'un écran pour le réglage du point de commutation et pour l'affichage de la pression effective (4 appareils en un plus commutateur de différence de pression / contrôleur de pression différentielle, sonde de pression analogique dans le même appareil).

Le capteur de pression sert à la mesure de surpressions, dépressions ou pressions différentielles de l'air, avec commutateur de valeur limite. L'élément de mesure piézorésistif garantit une grande fiabilité et précision. Les sondes de pression sont utilisées dans des techniques de salles blanches, de médecine et de filtrage, dans des gaines de ventilation et de climatisation, dans des cabines de pistelage, dans des cuisines industrielles, pour le contrôle de filtrage et la mesure du niveau de remplissage ou pour le pilotage des variateurs de fréquence. Le milieu à mesurer du convertisseur de pression est l'air (sans risque de condensation), ou des milieux gazeux non agressifs et non inflammables. La sonde de pression est dotée d'un bouton-poussoir «étalonnage manuel du point zéro» et d'un potentiomètre «offset» pour la correction de la valeur finale. Un ajustage fin peut être effectué par l'utilisateur à tout moment. Le kit de raccordement ASD-06 (2 m tuyau flexible, deux nipples de raccordement, vis) est compris dans la livraison.

CARACTÉRISTIQUES TECHNIQUES:

Tension d'alimentation:24V ca ($\pm 20\%$) et 15...36V cc ($\pm 10\%$)

Consommation électrique:< 1VA / 24V cc, < 2,2VA / 24V ca

Plages de mesure:**commutation multi-gamme avec 4 plages de mesure commutables**
voir tableau

Température du fluide:0...+50 °C

Prise de pression:4/6 x 11 mm (flexibles $\varnothing = 4/6$ mm),
raccords de pression en métal

Type de pression:pression différentielle

Surpression / dépression ± 200 hPa max.

Filtrage du signal:**commutable 1 s / 10 s**

Milieu:air propre et
gaz non agressifs, non inflammables

PREMASGARD® 1140

Signal de sortie:0-10V ou 4...20mA

Raccordement électrique:2 ou 3 fils

Précision: **$\pm 1,5\%$ Vf (à 20°C) avec écran**
 $\pm 3,0\%$ Vf (à 20°C) sans écran ($\pm 1,5\%$ Vf en option)

Somme de

linéarité + hystérésis:< $\pm 1\%$ Vf avec écran
< $\pm 2\%$ Vf sans écran en version standard ($\pm 1\%$ Vf en option)

Dérive de température: $\pm 0,1\%$ / °C avec écran
 $\pm 0,3\%$ / °C sans écran

Point zéro:< $\pm 0,7\%$ Vf avec écran
< $\pm 1,5\%$ Vf sans écran

PREMASREG® 1141

Signal de sortie:0-10V
1 inverseur (24V / 1A)

Raccordement électrique:3 fils (U)

Précision: **$\pm 1,5\%$ Vf (à 20°C)**

Somme de

linéarité + hystérésis:< $\pm 1\%$ Vf

Dérive de température: $\pm 0,1\%$ / °C

Point zéro:< $\pm 0,7\%$ Vf

Boîtier:matière plastique anti-chocs, polyamide, renforcé à 30% de billes de verre,
couleur blanc pur (similaire à RAL9010)

Dimensions:108 x 72,5 x 70 mm (Thor II)

Raccordement électrique:0,14 - 1,5mm², par **borne à vis enfichable amovible**

Presse-étoupe:M 16, avec décharge de traction

Humidité d'air:< 95% h.r., sans condensation de l'air

Classe de protection:III (selon EN 60 730)

Indice de protection:IP 65 (selon EN 60 529)

Normes:conformité CE selon Directive «CEM» 2004 / 108 / CE,
selon EN 61326-1:2006, selon EN 61326-2-3:2006

Caractéristiques:**écran avec rétro-éclairage**, affichage à 2 lignes, 37x16 mm (1xh),
pour afficher la pression effective et / ou la pression théorique ou le
dépassement / sous-dépassement de la plage de mesure

ACCESSOIRES:y compris kit de raccordement **ASD-06** (embouts droit) - (fourni)
embouts de raccordement **ASD-07** (angle droit)

Sortie de pression **DAL-1** pour montage sur plafond ou montage mural (par ex. dans les salles blanches)

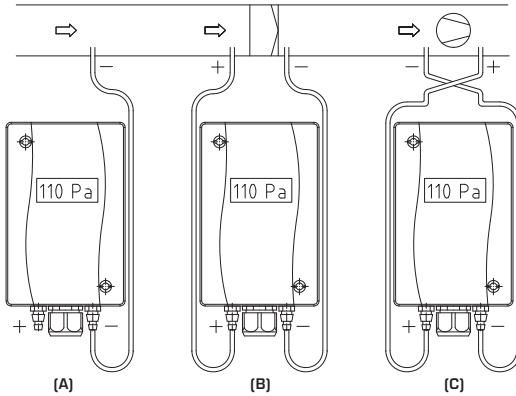
**MODES DE SURVEILLANCE:**

- (A) dépression:**P1 (+) n'est pas raccordé,
ouvert côté air à l'atmosphère
P2 (-) raccord à la conduite
- (B) filtre:**.....P1 (+) raccord en amont du filtre
P2 (-) raccord en aval du filtre
- (C) ventilateur:**.....P1 (+) raccord en amont du ventilateur
P2 (-) raccord en aval du ventilateur

Les prises de pression sur le pressostat sont désignées par P1 (+) pression plus élevée et par P2 (-) pression plus basse:

Tableau de conversion pour valeurs de pression:

Unité	=	bar	mbar	Pa	kPa	mWs
1 Pa		0,00001 bar	0,01 mbar	1 Pa	0,001 kPa	0,000101971 mWs
1 kPa		0,01 bar	10 mbars	1000 Pa	1 kPa	0,101971 mWs
1 bar		1 bar	1000 mbars	100000 Pa	100 kPa	10,1971 mWs
1 mbar		0,001 bar	1 mbar	100 Pa	0,1 kPa	0,0101971 mWs
1 mWs		0,0980665 bar	98,0665 mbars	9806,65 Pa	9,80665 kPa	1 mWs

Plage de mesure max.	plage de pression [réglable]	désignation / WG1 référence	caractéristiques	sortie
0 ... + 1000 Pa	0 ... 100 Pa 0 ... 300 Pa 0 ... 500 Pa 0 ... 1000 Pa	PREMASGARD-1141-0010-200		0-10V
		PREMASGARD-1141-2010-200	avec écran	0-10V
		PREMASGARD-1142-0010-200		4...20mA
		PREMASGARD-1142-2010-200	avec écran	4...20mA
		PREMASREG-1141-2011-200	avec écran	0-10V 1x inverseur
- 1000 ... + 1000 Pa	- 100 ... + 100 Pa - 300 ... + 300 Pa - 500 ... + 500 Pa - 1000 ... + 1000 Pa	PREMASGARD-1141-0020-200		0-10V
		PREMASGARD-1141-2020-200	avec écran	0-10V
		PREMASGARD-1142-0020-200		4...20mA
		PREMASGARD-1142-2020-200	avec écran	4...20mA
		PREMASREG-1141-2021-200	avec écran	0-10V 1x inverseur
0 ... + 5000 Pa	0 ... 1000 Pa 0 ... 2000 Pa 0 ... 3000 Pa 0 ... 5000 Pa	PREMASGARD-1141-0050-200		0-10V
		PREMASGARD-1141-2050-200	avec écran	0-10V
		PREMASGARD-1142-0050-200		4...20mA
		PREMASGARD-1142-2050-200	avec écran	4...20mA
		PREMASREG-1141-2051-200	avec écran	0-10V 1x inverseur
- 5000 ... + 5000 Pa	- 1000 ... + 1000 Pa - 2000 ... + 2000 Pa - 3000 ... + 3000 Pa - 5000 ... + 5000 Pa	PREMASGARD-1141-0060-200		0-10V
		PREMASGARD-1141-2060-200	avec écran	0-10V
		PREMASGARD-1142-0060-200		4...20mA
		PREMASGARD-1142-2060-200	avec écran	4...20mA
		PREMASREG-1141-2061-200	mit Display	0-10V 1x inverseur
- 100 ... + 100 Pa	-50 ... +50 Pa -100 ... +100 Pa 0 ... +50 Pa 0 ... +100 Pa	PREMASGARD-1141-0110-200		0-10V
		PREMASGARD-1141-2110-200	avec écran	0-10V
		PREMASGARD-1142-0110-200		4...20mA
		PREMASGARD-1142-2110-200	avec écran	4...20mA
Commutation multi-gamme:	les deux interrupteurs DIP (DIP1 et DIP2) permettent de configurer quatre plages de pression en fonction du type d'appareil (état de livraison: plage de mesure max.).			
Accessoires:	ASD-06 kit de raccordement (fourni) composé de: 2 nipples de raccordement (droits) en ABS, tuyau souple de 2 m en PVC mou et 4 vis à tôle ASD-07 embouts de raccordement (angle droit) en matière plastique ABS DAL Sortie de pression pour montage sur plafond ou montage mural (par ex. dans les salles blanches)			

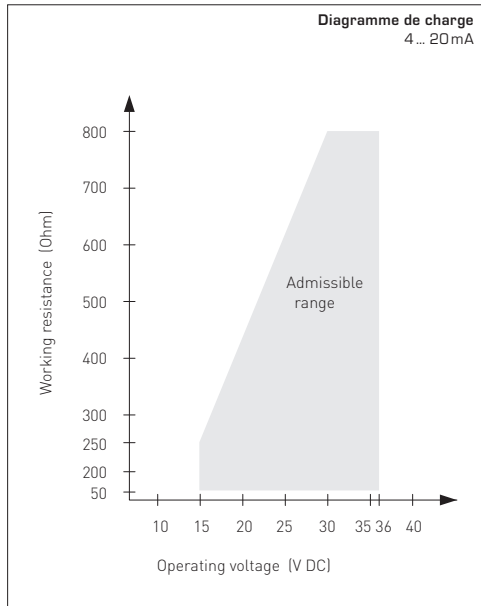
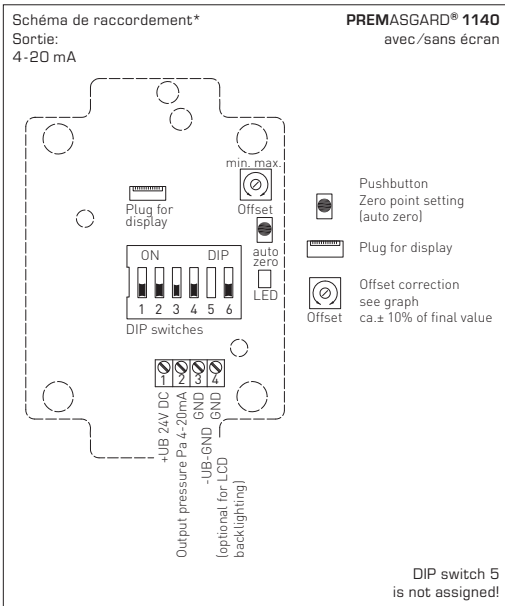
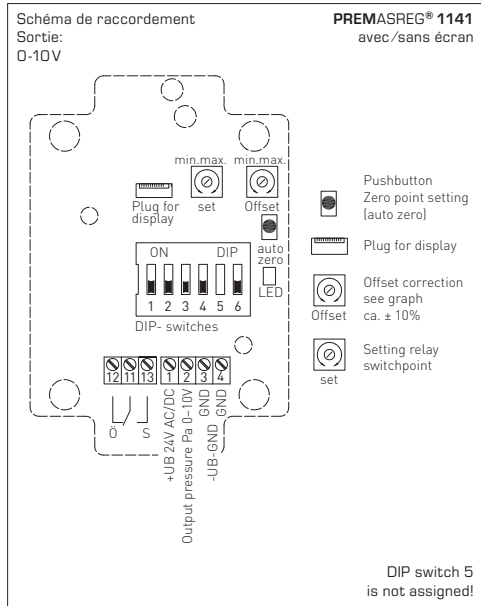
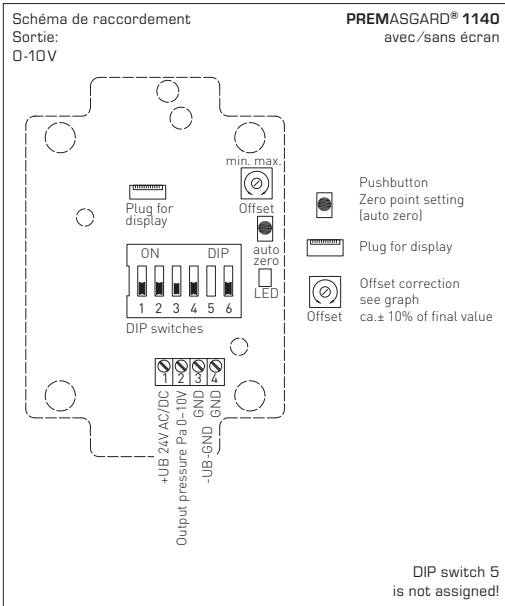

Raccordement*:

Raccordement 2 fils pour appareils/avec écran (non éclairé)

Raccordement 3 fils pour appareils avec écran rétro-éclairé

Affichage à l'écran:

PREMASGARD® 1140

La première ligne de l'écran indique la **pression effective** de l'appareil jusqu'à la valeur limite de mesure.

La commutation entre les unités de pression Pa et hPa (100 Pa = 1 hPa) s'effectue automatiquement.

Pa = pascal
hP = hectopascal

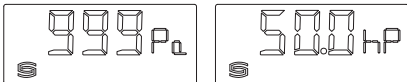

PREMASREG® 1141

La première ligne de l'écran indique la **pression effective** de l'appareil jusqu'à la valeur limite de mesure.

La commutation entre les unités de pression Pa et hPa (100 Pa = 1 hPa) s'effectue automatiquement.

Pa = pascal
hP = hectopascal

La deuxième ligne indique l'**état du relais** (sous forme d'un cercle) ainsi que le point de commutation de pression en Pa (réglable par le potentiomètre « Set »).

○ **cercle vide** = relais en position de repos
● **cercle plein** = relais excité

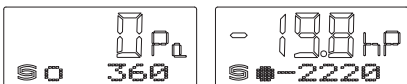

PREMASGARD® 1140 / PREMASREG® 1141

Affichage en cas de dépassement ou de sous-dépassement de la plage de mesure

Si la plage de pression est dépassée vers le haut ou vers le bas, ce dépassement est indiqué à la deuxième ligne de l'écran.

La plage de pression dépassée clignote et la direction de dépassement en Pa y est également représentée.

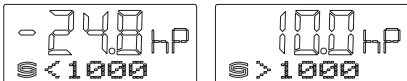

Réglage automatique du point zéro:

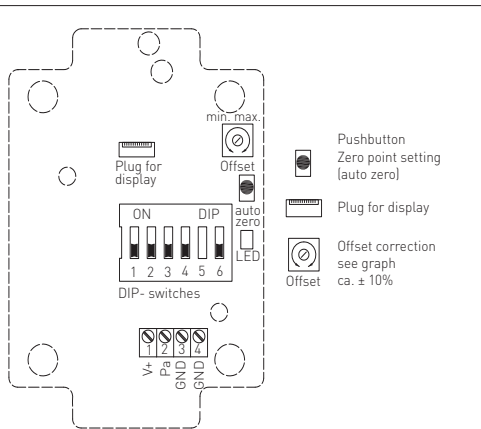

- Afin de pouvoir effectuer le réglage du point zéro, l'appareil doit fonctionner depuis au moins 60 minutes.
- Relier les prises de pression P+ et P- par l'intermédiaire d'un tuyau souple (différence de pression entre les prises = 0 Pa).
- Condition préalable : l'interrupteur DIP est en position OFF.**
- Pour le réglage du point zéro, le bouton-poussoir doit être maintenu enfoncé pendant 10 secondes.

Au moment où le bouton-poussoir est actionné, un compte à rebours d'environ 10 secondes sera lancé. La DEL jaune clignote et le compteur à rebours est affiché à l'écran (optionnel).

Une fois le compte à rebours terminé, l'appareil effectuera le calibrage du point zéro. Ceci est indiqué par la DEL allumée en continu ainsi que par l'écran (optionnel) qui passera du mode « AUTO 0 » en mode « PROG 0 ».

Note : si le bouton-poussoir est relâché pendant le compte à rebours (compteur > 0), le réglage du point zéro sera immédiatement interrompu !



Interrupteur DIP servant à régler

la plage de pression, l'amortissement du signal de sortie et le zéro:

Plage de pression réglable, plage de mesure max. dépend du type d'appareil					
0 ... 1000 Pa	0 ... 5000 Pa	-100 ... +100 Pa	-1000 ... +1000 Pa	-5000 ... +5000 Pa	DIP 1 DIP 2
0 ... 100 Pa	0 ... 1000 Pa	-50 ... +50 Pa	-100 ... +100 Pa	-1000 ... +1000 Pa	OFF OFF
0 ... 300 Pa	0 ... 2000 Pa	-100 ... +100 Pa	-300 ... +300 Pa	-2000 ... +2000 Pa	ON OFF
0 ... 500 Pa	0 ... 3000 Pa	0 ... +50 Pa	-500 ... +500 Pa	-3000 ... +3000 Pa	OFF ON
0 ... 1000 Pa	0 ... 5000 Pa	0 ... +100 Pa	-1000 ... +1000 Pa	-5000 ... +5000 Pa	ON ON

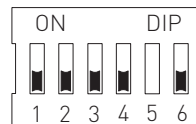

Type plages de mesure	
Type réglables	DIP 3
unidirectionnel (0...+MB)	OFF
bidirectionnel (-MB...+MB)	ON

amortissement du signal de sortie	
intensité/durée réglable	DIP 4
long (10 s)	OFF
court (1 s)	ON

ajustement du zéro	
fonction réglable	DIP 6
bouton-poussoir (auto zéro)	OFF
potentiomètre (offset)	ON

Réglage manuel du point zéro:

Condition préalable : l'interrupteur DIP est en position ON.

L'interrupteur doit rester en position ON, si on le commute sur la position OFF, « l'auto offset » sera activé.
Voir aussi « Réglage automatique du point zéro ».

Lorsque l'interrupteur est dans cette position, on peut alors ajuster le point zéro avec le potentiomètre OFFSET ΔP .
La plage de réglage est d'environ $\pm 10\%$ de la plage de pression.
Il est possible d'utiliser un point de référence autre que le point zéro.

PREMASGARD® 1141 / PREMASREG® 1141

[plage de mesure: 0 ... +xx Pa]

Une fois le calibrage du point zéro effectué, la tension de sortie (si le bouton offset est en position médiane) est de 0V pour une différence de pression de 0 Pa!

Tension de sortie 0...10V pour différence de pression allant de 0 Pa jusqu'à la fin d'échelle

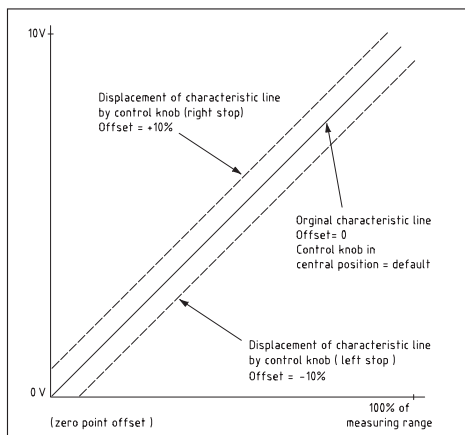

PREMASGARD® 1142

[plage de mesure: 0 ... +xx Pa]

Une fois le calibrage du point zéro effectué, le courant de sortie (si le bouton offset est en position médiane) est de 4 mA pour une différence de pression de 0 Pa!

Courant de sortie 4...20 mA pour différence de pression allant de 0 Pa jusqu'à la fin d'échelle

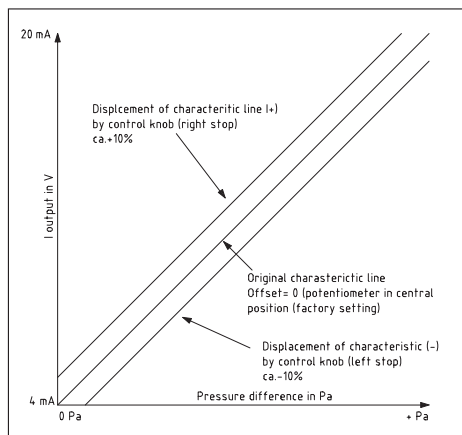

PREMASGARD® 1141 / PREMASREG® 1141

[plage de mesure: -xx ... +xx Pa]

Une fois le calibrage du point zéro effectué, la tension de sortie (si le bouton offset est en position médiane) est de 5V pour une différence de pression de 0 Pa!

Tension de sortie 0...10V pour différence de pression $-\Delta P \dots +\Delta P$

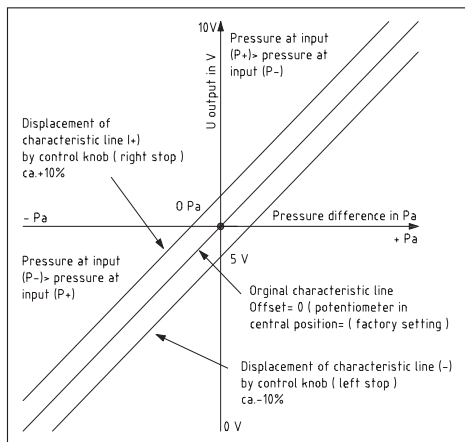

PREMASGARD® 1142

[plage de mesure: -xx ... +xx Pa]

Une fois le calibrage du point zéro effectué, le courant de sortie (si le bouton offset est en position médiane) est de 12 mA pour une différence de pression de 0 Pa!

Courant de sortie 4...20 mA pour différence de pression $-\Delta P \dots +\Delta P$

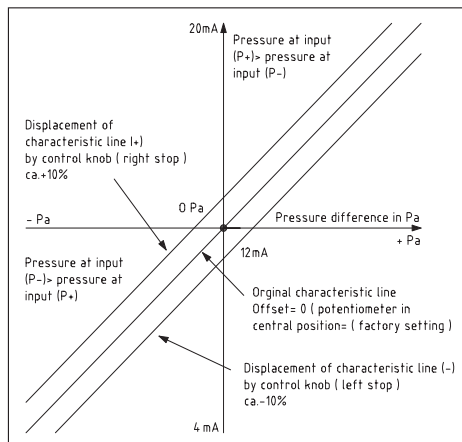

F Généralités

La position de montage peut être choisie librement. La sortie en tension est isolée de la masse, l'application d'une surtension à la sortie en tension causerait la destruction de l'appareil. Les plages de pression (plages de mesure) sont indiquées sur l'étiquette signalétique de l'appareil. Le non-respect des dites plages de mesure entraînera des mesures erronées, des incertitudes de mesure plus élevées ou peut causer la destruction du convertisseur de pression.

- Attention ! Lors de l'introduction du câble, veillez à ce que celui-ci ne passe pas en dessous de la carte à circuit imprimé. Sinon les tuyaux flexibles peuvent être déformés ou endommagés.
- Les entrées à l'atmosphère sont « polarisées », c.-à-d. que la conduite en surpression doit être raccordée à l'entrée P+ et la conduite en dépression à l'entrée P-.
- Le potentiomètre permet de varier le signal de sortie de $\pm 10\%$ de la valeur de fin d'échelle. Ainsi il est possible de compenser d'éventuels phénomènes de vieillissement et de dérive. Le réglage ne doit être effectué qu'en cas de pression différentielle (environ à 90% de la valeur de fin d'échelle).
- Nous déclinons toute garantie au cas où l'appareil serait utilisé en dehors de la plage des spécifications.

Seules les CGV de la société S+S, les « Conditions générales de livraison du ZVEI pour produits et prestations de l'industrie électronique » ainsi que la clause complémentaire « Réserve de propriété étendue » s'appliquent à toutes les relations commerciales entre la société S+S et ses clients.

Il convient en outre de respecter les points suivants :

- Avant de procéder à toute installation et à la mise en service, veuillez lire attentivement la présente notice et toutes les consignes qui y sont précisées !
- Les raccordements électriques doivent être exécutés HORS TENSION. Ne branchez l'appareil que sur un réseau de très basse tension de sécurité. Pour éviter des dommages / erreurs sur l'appareil (par ex. dus à une induction de tension parasite), il est conseillé d'utiliser des câbles blindés, ne pas poser les câbles de sondes en parallèle avec des câbles de puissance, les directives CEM sont à respecter.
- Cet appareil ne doit être utilisé que pour l'usage qui est indiqué en respectant les règles de sécurité correspondantes de la VDE, des Länders, de leurs organes de surveillance, du TÜV et des entreprises d'approvisionnement en énergie locales. L'acheteur doit respecter les dispositions relatives à la construction et à la sécurité et doit éviter toutes sortes de risques.
- Nous déclinons toute responsabilité ou garantie pour les défauts et dommages résultant d'une utilisation inappropriée de cet appareil.
- Nous déclinons toute responsabilité ou garantie au titre de tout dommage consécutif provoqué par des erreurs commises sur cet appareil.
- L'installation des appareils doit être effectuée uniquement par un spécialiste qualifié.
- Seules les données techniques et les conditions de raccordement indiquées sur la notice d'instruction accompagnant l'appareil sont applicables, des différences par rapport à la présentation dans le catalogue ne sont pas mentionnées explicitement et sont possibles suite au progrès technique et à l'amélioration continue de nos produits.
- En cas de modifications des appareils par l'utilisateur, tous droits de garantie ne seront pas reconnus.
- Cet appareil ne doit pas être utilisé à proximité des sources de chaleur (par ex. radiateurs) ou de leurs flux de chaleur, il faut impérativement éviter un ensoleillement direct ou un rayonnement thermique provenant de sources similaires (lampes très puissantes, projecteurs à halogène).
- L'utilisation de l'appareil à proximité d'appareils qui ne sont pas conformes aux directives « CEM » pourra nuire à son mode de fonctionnement.
- Cet appareil ne devra pas être utilisé à des fins de surveillance qui visent uniquement à la protection des personnes contre les dangers ou les blessures ni comme interrupteur d'arrêt d'urgence sur des installations ou des machines ni pour des fonctions relatives à la sécurité comparables.
- Il est possible que les dimensions du boîtier et des accessoires du boîtier divergent légèrement des indications données dans cette notice.
- Il est interdit de modifier la présente documentation.
- En cas de réclamation, les appareils ne sont repris que dans leur emballage d'origine et si tous les éléments de l'appareil sont complets.

Avant de procéder à toute installation et à la mise en service, veuillez lire attentivement la présente notice et toutes les consignes qui y sont précisées !

Высококачественный датчик для систем отопления, вентиляции и кондиционирования воздуха, точность ± 1,5% или ±3% относительной влажности

Компактные калибруемые датчики давления PREMASGARD® 1140 (серия) имеют 4 переключаемых измерительных диапазона (4 прибора в одном).

Электронные датчики и реле давления PREMASREG® 1141 имеют 4 переключаемых измерительных диапазона, оснащены релейным выходом, аналоговым выходом и дисплеем для настройки порога переключения и индикации измеренного давления (4 прибора в одном + дифференциальное реле давления/реле контроля давления, аналоговый датчик измерения).

Датчик давления служит для измерения избыточного давления, разрежения и разности давлений в чистом воздухе, с переключением по пороговому давлению. Пьезорезистивный измерительный элемент гарантирует высокую достоверность и точность. Датчики находят применение в стерильных помещениях, в медицинской технике, в производстве фильтров, в вентиляционных каналах и каналах систем кондиционирования воздуха, камерах для окраски распылением, столовых, для контроля фильтрующих устройств и измерения уровня наполнения, для управления частотными преобразователями. Измеряемой средой является воздух (без конденсата) или газообразные, неагрессивные и негорючие вещества. Датчик давления оснащен кнопкой ручной установки нуля, а также потенциометром для коррекции конечного значения и порога срабатывания. В любое время возможна точная настройка без отсылки прибора изготовителю. С прибором поставляется комплект соединительных деталей ASD-06 (соединительный шланг длиной 2 м, два пластиковых присоединительных штуцера, винты).

ТЕХНИЧЕСКИЕ ДАННЫЕ:

Напряжение питания:.....24 В (± 20%) перем. тока и 15...36 В (± 10%) пост. тока
 Потребляемая мощность:.....< 1 ВА / 24 В пост. тока; < 2,2 ВА / 24 В перем. тока
 Диапазон измерения:.....**переключение между 4 диапазонами**, см. таблицы
 Температура среды:.....0...+ 50 °С
 Подвод давления:.....4/6 x 11 мм (шланг Ø = 4/6 мм), металлические штуцера
 Тип давления:.....дифференциальное
 давление:.....макс. ± 200 гПа
 Фильтрация сигнала:.....**переключаемая, 1 с / 10 с**
 Среда:.....чистый воздух,
 неагрессивные негорючие газы

PREMASGARD® 1140

Выходной сигнал:.....0 - 10 В или 4...20 мА
 Эл. подключение:.....по двух- или трехпроводной схеме
 Погрешность:.....**± 1,5% значения для верхнего предела (при 20 °С) с дисплеем**
± 3,0% значения для верхнего предела (при 20 °С) без дисплея
 (опционально ± 1,5% значения для верхнего предела)
 Сумма нелинейности
 и гистерезиса:.....< ± 1% значения для верхнего предела с дисплеем
 < ± 2% значения для верхнего предела без дисплея, стандартное исполнение
 (опционально ± 1% значения для верхнего предела)
 Температурный дрейф:.....± 0,1% / °С с дисплеем
 ± 0,3% / °С без дисплея
 Смещение нуля:.....< ± 0,7% значения для верхнего предела с дисплеем
 < ± 1,5% значения для верхнего предела без дисплея

PREMASREG® 1141

Выходной сигнал:.....0 - 10 В, 1 переключающий (24 В / 1 А)
 Эл. подключение:.....по трехпроводной схеме (U)
 Погрешность:.....**± 1,5% значения для верхнего предела (при 20 °С)**
 Сумма нелинейности
 и гистерезиса:.....< ± 1% значения для верхнего предела
 Температурный дрейф:.....± 0,1% / °С
 Смещение нуля:.....< ± 0,7% значения для верхнего предела

Корпус:.....ударопрочный пластик, полиамид, 30% усиление стеклянными шариками,
 цвет чистый белый (аналогичен RAL 9010)
 Размеры:.....108 x 72,5 x 70 мм (Thor II)
 Эл. подключение:.....0,14 - 1,5 мм², **через съёмную винтовую клемму**
 Присоединение кабеля:.....М 16, с разгрузкой натяжения
 Относительная влажность
 воздуха:.....< 95%, без конденсата
 Класс защиты:.....III (согласно EN 60 730)
 Степень защиты:.....IP 65 (согласно EN 60 529)
 Нормы:.....соответствие CE - нормам, электромагнитная совместимость согласно директива 2004 / 108 / ЕС,
 согласно EN 61326-1:2006, согласно EN 61326-2-3:2006
 Комплектация:.....**дисплей с подсветкой**, двухстрочный, 37 x 16 мм
 (ширина x высота), для индикации измеренного давления и / или задаваемого давления либо
 выхода за пределы диапазона измерения
ПРИНАДЛЕЖНОСТИ:.....вкл. соединительный комплект **ASD-06** (прямой нипель) (содержится в комплекте поставки)
 соединительный нипель **ASD - 07** (угол 90°)
 выпуск давления через **DAL-1**, для потолочного или настенного монтажа (напр., в чистых помещениях)

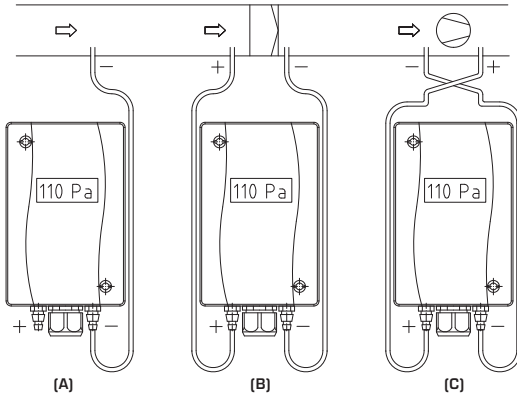

ВИДЫ КОНТРОЛЯ ДАВЛЕНИЯ:

- (A)** Контроль пониженного давления:..... P1 (+) не присоединен, открыт для атмосферного воздуха
P2 (-) присоединен к каналу
- (B)** Контроль фильтра: P1 (+) включен перед фильтром
P2 (-) включен после фильтра
- (C)** Контроль вентилятора: P1 (+) включен после вентилятора
P2 (-) включен перед вентилятором

Die Druckanschlüsse sind am Druckschalter mit P1 (+) höherer Druck und P2 (-) niedrigerer Druck gekennzeichnet:

Таблица пересчета значений давления:

Единицы	= бар	мбар	Па	кПа	м вод.ст.
1 Па	0,00001 бар	0,01 мбар	1 Па	0,001 кПа	0,000101971 м вод.ст.
1 кПа	0,01 бар	10 мбар	1000 Па	1 кПа	0,101971 м вод.ст.
1 бар	1 бар	1000 мбар	100000 Па	100 кПа	10,1971 м вод.ст.
1 мбар	0,001 бар	1 мбар	100 Па	0,1 кПа	0,0101971 м вод.ст.
1 м вод.ст.	0,0980665 бар	98,0665 мбар	9806,65 Па	9,80665 кПа	1 м вод.ст.

Макс. диапазон измерения	Диапазон давления (настраиваемый)	Тип/ группа товаров 1		Выход
		Арт. номер	Комплектация	
0 ... 1000 Па	0 ... 100 Па 0 ... 300 Па 0 ... 500 Па 0 ... 1000 Па	PREMASGARD-1141-0010-200		0-10V
		PREMASGARD-1141-2010-200	с дисплеем	0-10V
		PREMASGARD-1142-0010-200		4...20mA
		PREMASGARD-1142-2010-200	с дисплеем	4...20mA
		PREMASREG-1141-2011-200	с дисплеем	0-10V 1x переключающий
-1000 ... +1000 Па	-100 ... +100 Па -300 ... +300 Па -500 ... +500 Па -1000 ... +1000 Па	PREMASGARD-1141-0020-200		0-10V
		PREMASGARD-1141-2020-200	с дисплеем	0-10V
		PREMASGARD-1142-0020-200		4...20mA
		PREMASGARD-1142-2020-200	с дисплеем	4...20mA
		PREMASREG-1141-2021-200	с дисплеем	0-10V 1x переключающий
0 ... 5000 Па	0 ... 1000 Па 0 ... 2000 Па 0 ... 3000 Па 0 ... 5000 Па	PREMASGARD-1141-0050-200		0-10V
		PREMASGARD-1141-2050-200	с дисплеем	0-10V
		PREMASGARD-1142-0050-200		4...20mA
		PREMASGARD-1142-2050-200	с дисплеем	4...20mA
		PREMASREG-1141-2051-200	с дисплеем	0-10V 1x переключающий
-5000 ... +5000 Па	-1000 ... +1000 Па -2000 ... +2000 Па -3000 ... +3000 Па -5000 ... +5000 Па	PREMASGARD-1141-0060-200		0-10V
		PREMASGARD-1141-2060-200	с дисплеем	0-10V
		PREMASGARD-1142-0060-200		4...20mA
		PREMASGARD-1142-2060-200	с дисплеем	4...20mA
		PREMASREG-1141-2061-200	с дисплеем	0-10V 1x переключающий
-100 ... +100 Па	-50 ... +50 Па -100 ... +100 Па 0 ... +50 Па 0 ... +100 Па	PREMASGARD-1141-0110-200		0-10V
		PREMASGARD-1141-2110-200	с дисплеем	0-10V
		PREMASGARD-1142-0110-200		4...20mA
		PREMASGARD-1142-2110-200	с дисплеем	4...20mA
Переключение диапазонов:	При помощи DIP-переключателей (DIP1 и DIP2) в зависимости от типа устройства можно выбрать один из четырех диапазонов давления (состояние поставки: макс. диапазон измерения)			
Принадлежности:	ASD - 06 Комплект соединительных деталей (содержится в комплекте поставки), состоит из 2 соединительных ниппелей (прямых) из акрилонитрил-бутадиенстирола (ABS), двухметрового шланга из мягкого ПВХ и 4 винтов для листового металла ASD - 07 Соединительный ниппель (угловой, 90°) из пластика ABS DAL Клапан выпуска давления для потолочного или настенного монтажа (напр., в чистых помещениях)			

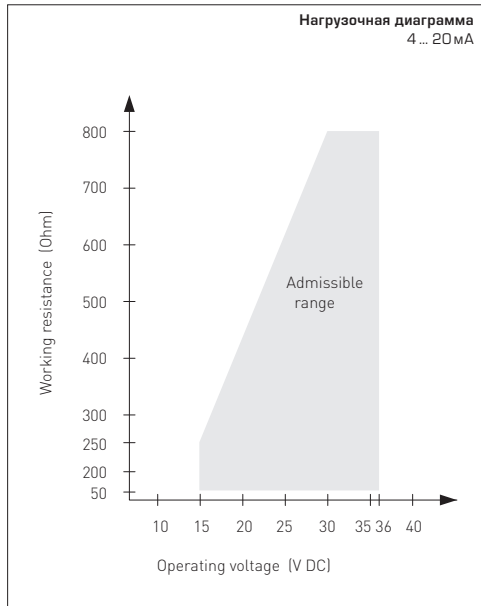
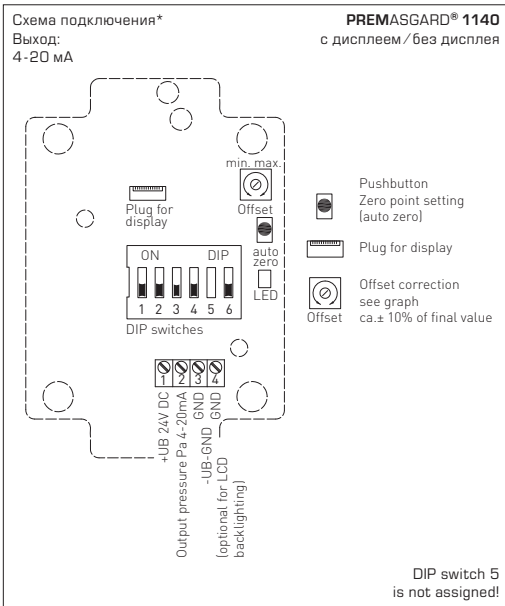
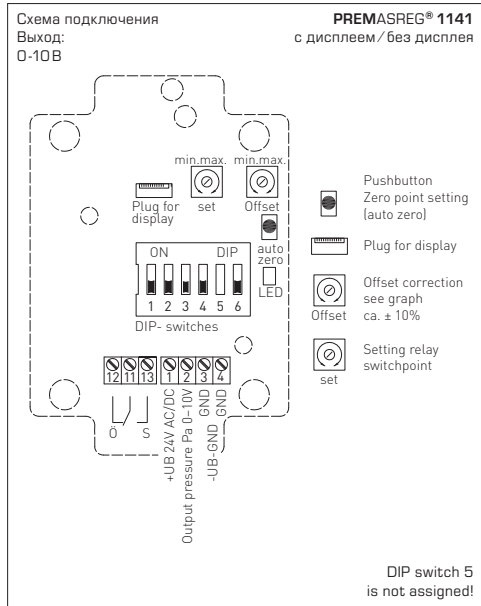
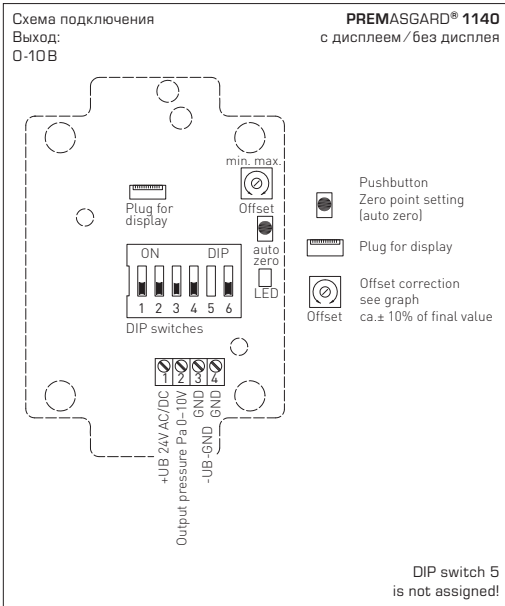

Подключение*:

двухпроводное для устройств без дисплея / с дисплеем (без подсветки)
трехпроводное для устройств с подсветкой дисплея

Индикация на дисплее:

PREMASGARD® 1140

В первой строке дисплея вплоть до границы диапазона измерения отображается **измеренное давление**.
Отображаемые единицы Па и гПа переключаются автоматически (100 Pa = 1 hPa).

Pa = паскаль
hPa = гектопаскаль

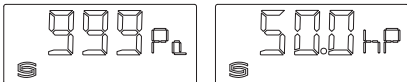

PREMASREG® 1141

В первой строке дисплея вплоть до границы диапазона измерения отображается **измеренное давление**.
Отображаемые единицы Па и гПа переключаются автоматически (100 Pa = 1 hPa).

Pa = паскаль
hPa = гектопаскаль

В первой строке дисплея отображается информация о **коммутационном состоянии реле** (в виде кружка), а также порог переключения в Па (задается потенциометром).

- Незакрашенный кружок = реле в исходном положении
- Закрашенный кружок = реле втянуто

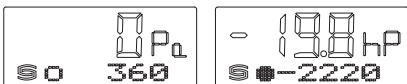

PREMASGARD® 1140 / PREMASREG® 1141

Индикация выхода за границы диапазона

О выходе за верхнюю или нижнюю границу диапазона давления сообщает индикация во второй строке.

Направление выхода отображается рядом с мигающей индикацией в Па.

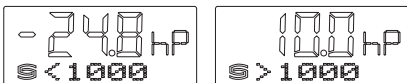

Автоматическая установка смещения:

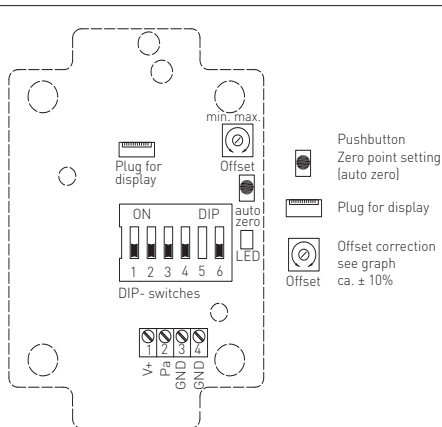

- Для установки положения нуля прибор должен находиться в рабочем режиме не менее 60 мин.
- Входы давления P(+) и P(-) следует соединить шлангом (разность давлений входов равна 0 Па).
- Необходимое условие: DIP-переключатель 6 в положении ВЫКЛ (OFF).**
- Для установки положения нуля необходимо в течение 10 секунд удерживать кнопку в нажатом положении.

Нажатие кнопки запускает 10-секундный (прибл.) обратный отсчет. Желтый светодиод мигает во время обратного отсчета, состояние счетчика отображается на дисплее (опционально).

По истечении времени обратного отсчета осуществляется калибровка положения нуля. Она сигнализируется длительным свечением светодиода (LED) и опциональной индикацией на дисплее (переключение с «AUTO 0» на «PROG 0»).

Примечание: Отпускание кнопки до истечения обратного отсчета (счетчик > 0) прерывает процесс установки нулевого положения!



DIP-переключатели для

настройки диапазона давления, выходного демпфирования и коррекции нуля:

Диапазон давления						
настраиваемый, макс. диапазон измерения зависит от типа устройства						
0 ... 1000 Па	0 ... 5000 Па	-100 ... +100 Па	-1000 ... +1000 Па	-5000 ... +5000 Па	DIP 1	DIP 2
0 ... 100 Па	0 ... 1000 Па	-50 ... +50 Па	-100 ... +100 Па	-1000 ... +1000 Па	OFF	OFF
0 ... 300 Па	0 ... 2000 Па	-100 ... +100 Па	-300 ... +300 Па	-2000 ... +2000 Па	ON	OFF
0 ... 500 Па	0 ... 3000 Па	0 ... +50 Па	-500 ... +500 Па	-3000 ... +3000 Па	OFF	ON
0 ... 1000 Па	0 ... 5000 Па	0 ... +100 Па	-1000 ... +1000 Па	-5000 ... +5000 Па	ON	ON

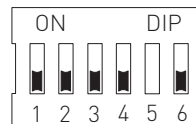

Функция диапазона		Выходное демпфирование		Коррекция нуля	
Функция Настраиваемая	DIP 3	настраивается интенсивность или длина	DIP 4	настраиваемая функция	DIP 6
Однонаправленный [0 ... +MB]	OFF	сильное (10 с)	OFF	Кнопка [auto zero]	OFF
Двунаправленный [-MB ... +MB]	ON	слабое (1 с)	ON	Потенциометр [смещение]	ON

Ручная установка смещения:

Необходимое условие: DIP-переключатель 6 в положении ВКЛ (ON).

Переключатель должен оставаться в положении ON. При переключении в положение OFF запускается «auto offset».
См. также «Автоматическая установка смещения».

В этом режиме возможна также коррекция OFFSET ΔP при помощи потенциометра.
Диапазон настройки равен прибр. $\pm 10\%$ диапазона давления.
При этом возможно использование опорной точки, отличной от нулевого положения.

PREMASGARD® 1141 / PREMASREG® 1141

(диапазон измерения: 0... +ххПа)

После успешной калибровки положения нуля выходной ток (в среднем положении регулятора смещения) составляет 4 мА при разности давлений 0 Па!

Выходное напряжение 0...10В для разности давлений от 0 Па до конечного значения

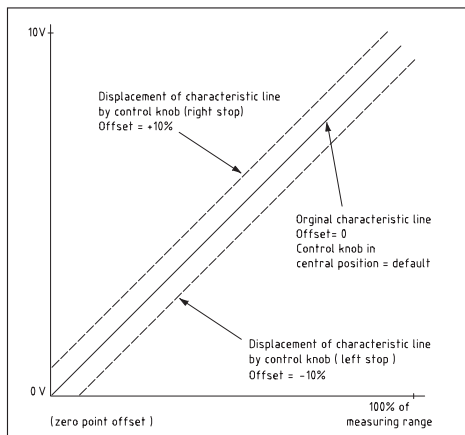

PREMASGARD® 1142

(диапазон измерения: 0... +ххПа)

После успешной калибровки положения нуля выходной ток (в среднем положении регулятора смещения) составляет 4 мА при разности давлений 0 Па!

Выходной ток 4...20 мА для разности давлений от 0 Па до конечного значения

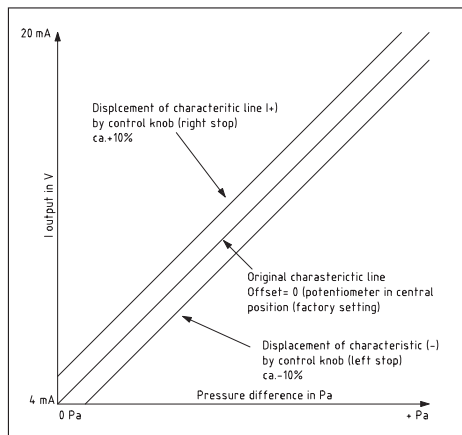

PREMASGARD® 1141 / PREMASREG® 1141

(диапазон измерения: -хх ... +ххПа)

После успешной калибровки положения нуля выходное напряжение (в среднем положении регулятора смещения) составляет 5 В при разности давлений 0 Па!

Выходное напряжение 0...10В для разности давлений - ΔP ... + ΔP

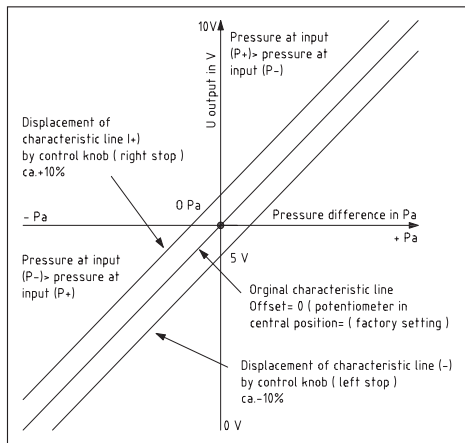

PREMASGARD® 1142

(диапазон измерения: -хх ... +ххПа)

После успешной калибровки положения нуля выходной ток (в среднем положении регулятора смещения) составляет 12 мА при разности давлений 0 Па!

Выходной ток 4...20 мА для разности давлений - ΔP ... + ΔP

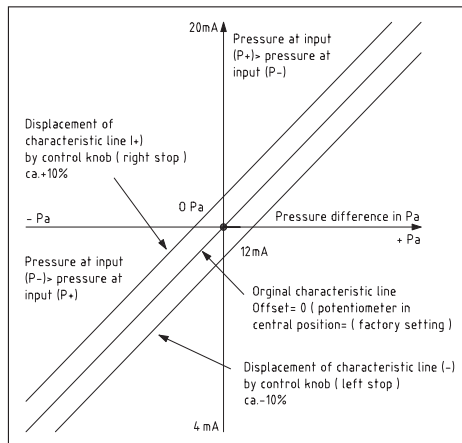

Установочная длина может быть любой. Выход напряжения защищен от короткого замыкания, приложение завышенного напряжения к выходу напряжения выводит прибор из строя. Диапазоны давлений (диапазоны измерения) указаны на этикетке/табличке прибора. Попытка измерения давления вне этих пределов ведет к погрешностям, повышенным отклонениям или может стать причиной выхода из строя измерительного преобразователя давления.

- Внимание! При вводе кабеля следует обращать внимание на то, что его укладка под платой недопустима, поскольку это может вести к перегибу и повреждению шланговых соединений.
- Входы для подключения давления «полярны», т.е. магистраль высокого давления должна подключаться к входу P+, а магистраль низкого давления – к входу P-.
- При помощи подстроечного регулятора выходной сигнал может быть смещен на $\pm 10\%$ относительно конечного значения диапазона измерения. За счет этого возможна компенсация дрейфа и «старения».
- При эксплуатации прибора вне рабочего диапазона, указанного в спецификации, гарантийные претензии теряют силу.

В качестве Общих Коммерческих Условий имеют силу исключительно наши Условия, а также действительные «Общие условия поставки продукции и услуг для электрической промышленности» (ZVEI) включая дополнительную статью «Расширенное сохранение прав собственности».

Помимо этого, следует учитывать следующие положения:

- Перед установкой и вводом в эксплуатацию следует прочитать данное руководство; должны быть учтены все приведенные в нем указания!
- Подключение прибора должно осуществляться исключительно к безопасно малому напряжению и в обесточенном состоянии. Во избежание повреждений и отказов (например, вследствие наводок) следует использовать экранированную проводку, избегать параллельной прокладки токоведущих линий и учитывать предписания по электромагнитной совместимости.
- Данный прибор следует применять только по прямому назначению, учитывая при этом соответствующие предписания VDE (союза немецких электротехников), требования, действующие в Вашей стране, инструкции органов технического надзора и местных органов энергоснабжения. Надлежит придерживаться требований строительных норм и правил, а также техники безопасности и избегать угроз безопасности любого рода.
- Мы не несем ответственности за ущерб и повреждения, возникающие вследствие неправильного применения наших устройств.
- Ущерб, возникший вследствие неправильной работы прибора, не подлежит устранению по гарантии.
- Установка приборов должна осуществляться только квалифицированным персоналом.
- Действительны исключительно технические данные и условия подключения, приведенные в поставляемых с приборами руководствах по монтажу и эксплуатации. Отклонения от представленных в каталоге характеристик дополнительно не указываются, несмотря на их возможность в силу технического прогресса и постоянного совершенствования нашей продукции.
- В случае модификации приборов потребителем гарантийные обязательства теряют силу.
- Не разрешается использование прибора в непосредственной близости от источников тепла (например, радиаторов отопления) или создаваемых ими тепловых потоков; следует в обязательном порядке избегать попадания прямых солнечных лучей или теплового излучения от аналогичных источников (мощные осветительные приборы, галогенные излучатели).
- Эксплуатация вблизи оборудования, не соответствующего нормам электромагнитной совместимости (EMV), может влиять на работу приборов.
- Недопустимо использование данного прибора в качестве устройства контроля/наблюдения, служащего исключительно для защиты людей от травм и угрозы для здоровья/жизни, а также в качестве аварийного выключателя устройств и машин или для аналогичных задач обеспечения безопасности.
- Размеры корпусов и корпусных принадлежностей могут в определенных пределах отличаться от указанных в данном руководстве.
- Изменение документации не допускается.
- В случае рекламаций принимаются исключительно целные приборы в оригинальной упаковке.

Перед установкой и вводом в эксплуатацию следует прочитать данное руководство; должны быть учтены все приведенные в нем указания!

Anschluss
Connection
Raccordement
Подключение

Display mit Beleuchtung
display with illumination
écran avec rétro-éclairage
Дисплей с подсветкой

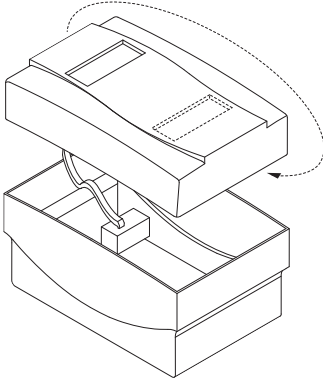

Gehäusedeckel um 180° drehbar!
Enclosure cover 180 degrees turnable!
Couvercle du boîtier orientable à 180°!
Крышка поворачивается на 180°!

© Copyright by S+S Regeltechnik GmbH

Nachdruck, auch auszugsweise, nur mit Genehmigung von S+S Regeltechnik GmbH gestattet.
Reprints, in part or in total, are only permitted with the approval of S+S Regeltechnik GmbH.
La reproduction des textes même partielle est uniquement autorisée après accord de la société S+S Regeltechnik GmbH.
Перепечатка, в том числе в сокращенном виде, разрешается лишь с согласия S+S Regeltechnik GmbH.

Irrtümer und technische Änderungen vorbehalten.
Errors and technical changes excepted.
Sous réserve d'erreurs et de modifications techniques.
Возможны ошибки и технические изменения.

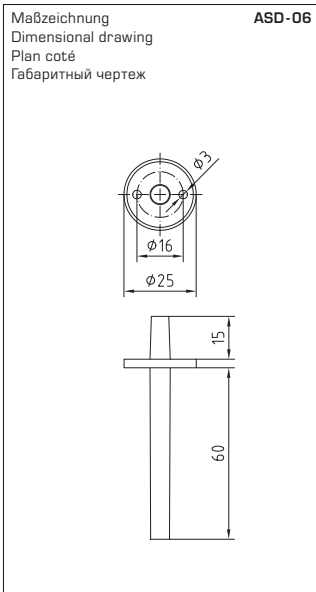

ASD-06
Anschluss-Set
Connection set
Kit de raccordement
Комплект соединительных деталей

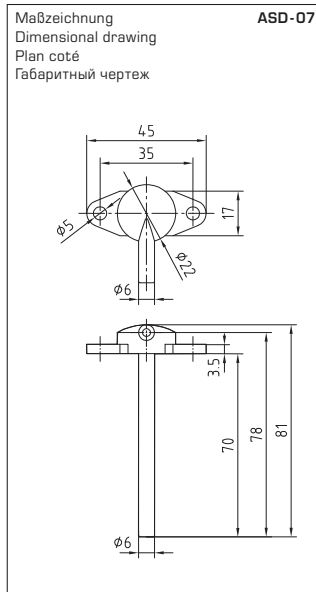

ASD-07
Anschlussnippel
Connection nipple
Embouts de raccordement
Соединительный нипель

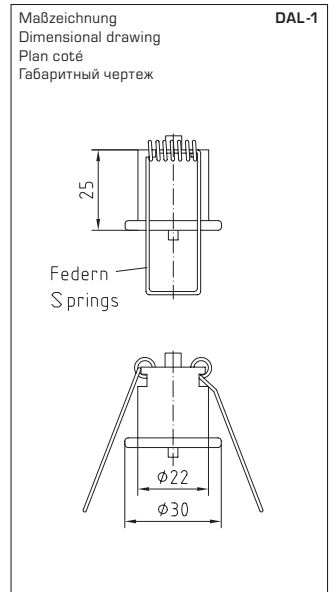

DAL-1
Druckauslass
Pressure outlet
Sortie pression
Клапан выпуска давления

